

FRÜHJAHR 2024

AKTION

MASCHINEN | WERKZEUG | ZUBEHÖR



PETSCHEL MASCHINEN GmbH
Oststraße 7, 01904 NEUKIRCH

SOFORT-INFO UNTER
Tel. 0359 5131 557
www.felder-gruppe.de
www.petschel-maschinen.de

FELDER
FORMAT 4
Hammer
MAYER

EINFACH. SCHNELL. GARANTIERT.

ZUM BESTEN PREIS IM ONLINESHOP

Bestellen Sie einfach & bequem in unserem Onlineshop.
24 Stunden – 7 Tage die Woche, immer aktuell.
Wählen Sie aus einer Vielzahl an Zahlungsmöglichkeiten & bleiben Sie mit unserem Newsletter immer am Laufenden.



UNSER SORTIMENT

Sägen, Hobeln, Fräsen
Bohren, Schleifen
Absaugen, Entsorgung
Werkstattausrüstung
Transport- und Hebemittel
Reinigung und Wartung
Elektro- und Handwerkzeuge
Kantenanleimen
CNC-Bearbeitungszentren
Maschinen

© 01/2024 FELDER KG · KR-Felder-Straße 1, 6060 HALL in Tirol, AUSTRIA · www.felder-group.com

Änderungen der Preise und der technischen Daten ohne Ankündigung, Satz- und Druckfehler sowie Irrtümer jederzeit vorbehalten. Angebote gültig bis 15.04.2024. Alle Preise sind in € ohne MwSt. Vorverkauf jederzeit vorbehalten. Die Maschinen sind teilweise mit Sonderausstattungen abgebildet. Abbildungen können vom Original abweichen. Symbolfotos.



Extreme Laufruhe für jeden Einsatz Silent-Power® Classic

Kombizuschnitt-Sägeblatt

Für professionelle Quer- und Längsschnitte, Zum Besäumen, Auftrennen und Kappen von Massivhölzern und Plattenwerkstoffen ohne Beschichtung oder zum Zapfen und Schlitzen in Längsrichtung

03.13.25016: Ø 250 mm, B 3,2/2,2 mm, Z 16, ø 30mm	37,60	29,90
03.13.31522: Ø 315 mm, B 3,2/2,2 mm, Z 22, ø 30 mm	42,20	35,50

Universal-Sägeblatt

Für Format- und Trennschnitte in Vollholz und Formatschnitte beschichteter Plattenwerkstoffe, Kunststoff- und Mineralfaserplatten

03.13.25040: Ø 250 mm, B 3,2/2,2mm, Z 40, ø 30 mm	43,90	34,90
03.13.31548: Ø 315 mm, B 3,2/2,2 mm, Z 48, ø 30 mm	51,60	42,50

Feinschnitt-Sägeblatt

Für Format- und Gehrungsschnitte in Vollholz sowie für Formatschnitte beschichteter Plattenwerkstoffe, Furniere im Bund

03.13.25080: Ø 250 mm, B 3,2/2,2 mm, Z 80, ø 30 mm	56,30	47,90
03.13.30096: Ø 300 mm, B 3,2/2,2 mm, Z 96, ø 30 mm	73,40	57,90

Universal-Sägeblatt
Für Format- und Trennschnitte in Vollholz und Formatschnitte beschichteter Plattenwerkstoffe, Kunststoff- und Mineralfaserplatten

2x 03.13.16024: Ø 160 mm,
B 2,4/1,6 mm, Z 24, ø 20 mm

~~83,60~~
41,80
.SET-HA16-3



FELDER®

Kantenfinish flexibel und sicher

FS 700 K

Mit der FS 700 K können anspruchsvolle Kantenschleifarbeiten noch effektiver und präziser durchgeführt werden. Die zuschaltbare Oszillation des Schleifbandes garantiert eine ideale Ausnutzung der Schleifbandbreite von 200 mm.

- Bearbeitung langer Werkstücke
- Schleifbandhöhe 200 mm
- Schleifaggregat schwenkbar
- Polieren von Acryl mit Polierband
- Ablagefach im Ständer

New



EINFÜHRUNGSPREIS

2.685,00

14.0.930, 3x 400 V, 50 Hz

Papierschleifbänder

für Kantenschleifmaschine FS 700 K

- Der Schleifkorund ist doppelt ausgerichtet, im rechten Winkel und schräg gegen die Laufrichtung
- 3000 x 200 mm



14.2.1015	5x K 40	54,80	49,40
14.2.1025	5x K 60	41,60	38,10
14.2.1035	5x K 80	37,80	35,00
14.2.1045	5x K100	35,30	33,00
14.2.1055	5x K120	35,30	33,00
14.2.1065	5x K150	35,30	33,00

Filzpolierband

Zur Verwendung auf der Kantenschleifmaschine FS 700 K

- Auf Körper kaschierter Merino-Wollfilz zum Vorpolieren, Polieren und Hochglanzpolieren von Acrylglas und Metallen.
- 3000 x 200 x 4 mm



246,00
226,00

14.2.1005

Gleich
mitbestellen!

Schleif- und Polierpaste, grün

Hochwertige Abklärpaste mit speziellem Polierkorn erzeugt brillanten Glanz auf allen Oberflächen.

- zum Polieren von Acryl (PMMA) und Metallen, ca. 1,25 kg
- In Verbindung mit dem Filzpolierband zur Bearbeitung von Kanten und Oberflächen von Acrylglas und Metallen.



21,60
19,60

10.0.101

**Hinweis: Die Maschine FS 700 K ist nicht ab Lager lieferbar.
Die Lieferzeit beträgt ca. 2 Monate.**

**JETZT MIT
FÖRDERUNG**
WIR BERATEN
SIE GERNE



CNC-Technologie für Universal-Handwerker

Moderne CNC-Holzbearbeitung mit individueller Flexibilität so effizient und einfach wie möglich.

Format4 CNC-Bearbeitungszentren profit H500R, H350R und H150 mit leistungsstarker 5-Achs-Spindel stellen grenzenlose Kreativität und industriellen Nutzen in den Mittelpunkt eines innovativen Bedienkonzeptes.

profit H350R/500R

- ☑ **Korpusfertigung**
- ☑ **Türenproduktion**
- ☑ **Fensterproduktion**
- ☑ **Rahmenbau**
- ☑ **Treppenbau**
- ☑ **Formenbau**

Spitzentechnologie zum Bestpreis

Gängige Standardprodukte oder individuell gestaltete Unikate, die universellen Format4 CNC-Bearbeitungszentren profit H200R und H300R fertigen Einzelstücke und Großserien mit höchster Effizienz und sind ab dem ersten Einsatztag echte Gewinnbringer.

profit H200R/300R

- ☑ **Korpusfertigung**
- ☑ **Türenproduktion**
- ☑ **Treppenbau**

profit H200R AB

69.990,00



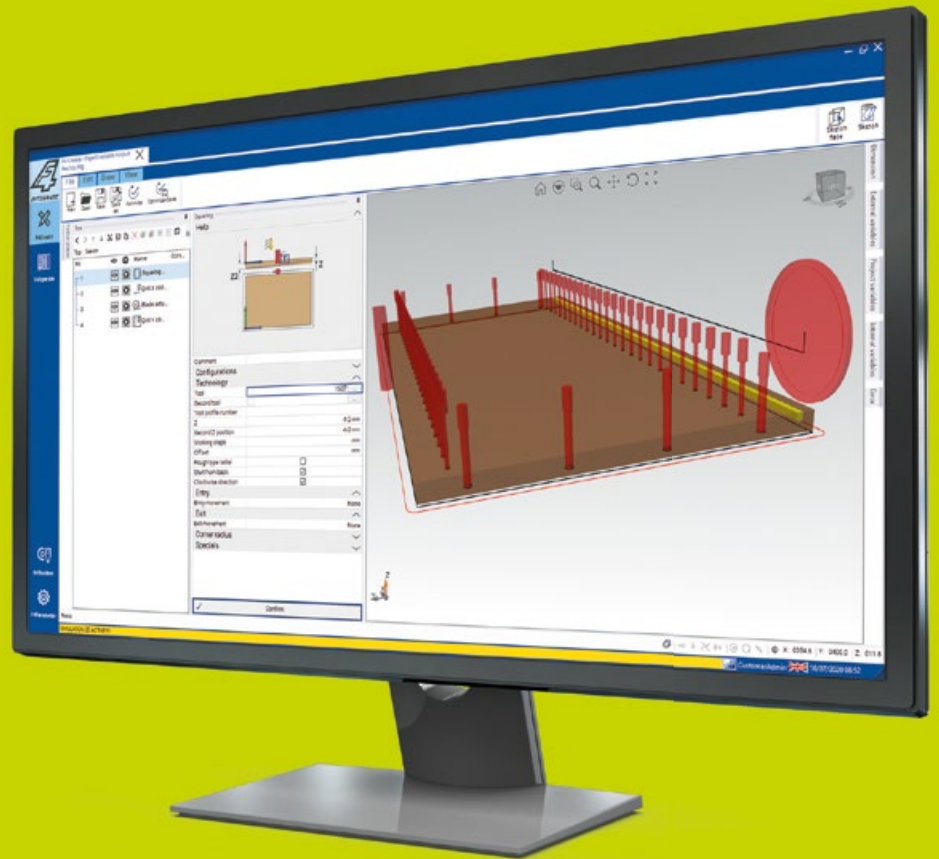

F4®Solutions
Software-Werkzeuge für enorme Produktivität und hohen Ertrag in der modernen Holzbearbeitung.

- F4Solutions begleitet und optimiert den gesamten Produktionsprozess unabhängig von der vorhandenen Maschinenausstattung.
- Die Lösung die mitwächst! Jederzeit adaptierbar bei Betriebserweiterungen oder neuen Maschinenanschaffungen
- Schnell erlernbar, intuitiv anwendbar!
 Neuer Mitarbeiter? Teilzeitkraft? Unterstützung auf Projektbasis? Egal – jeder arbeitet sofort produktiv mit F4Solutions.



profit H200R



profit H100 & 150

**Für gewinnbringende Effizienz.
Für individuelle Möbelfertigung.
Für industrielle Beanspruchung.**

Die neue Nesting-CNC profit H100 und H150 von Format4 ist das perfekte Plattenzuschnitt-, Bohr- und Fräszentrum für zukunftssichere Tischlereien und Schreinereien.

Komplette Maßmöbel mit allen Bohrungen, Nuten und Verbindungen werden in nur einem Arbeitsgang produziert. Modernste Nesting-Technologien sichern hierbei eine höchstmögliche Material- und Zeitersparnis.

Die Vorteile auf einen Blick:

- ✓ Intelligentes SMART ZONING Vakuummanagement ausgelegt für Pendelbetrieb
- ✓ Fünf Baugrößen für jede Werkstatt: 16.38, 22.32, 22.43 und 22.61
- ✓ Großes Z-Durchlassmaß von 200 mm für die Bearbeitung von hohen Werkstücken
- ✓ Be- und Entladeeinheit sowie mit automatischer Etikettierung am Beladetisch
- ✓ F4®Solutions^{ready}



profit H100

Nesting-CNC-Bearbeitungszentrum

- Zurückgesetzte Anschlagreihe für uneingeschränkte Bearbeitung von Einzelwerkstücken mit 3- oder 4-Achs-Spindel.
- Bis zu 35 Werkzeugplätze

profit H150

5-Achs Nesting-CNC-Bearbeitungszentrum

- Leistungsstarke Frässpindel mit 5 Achsen für grenzenlose Bearbeitungsvielfalt
- Zurückgesetzte Anschlagreihe für uneingeschränkte Bearbeitung von Einzelwerkstücken mit 5-Achs-Spindel
- Bis zu 36 Werkzeugplätze

**JETZT MIT
FÖRDERUNG
WIR BERATEN
SIE GERNE**



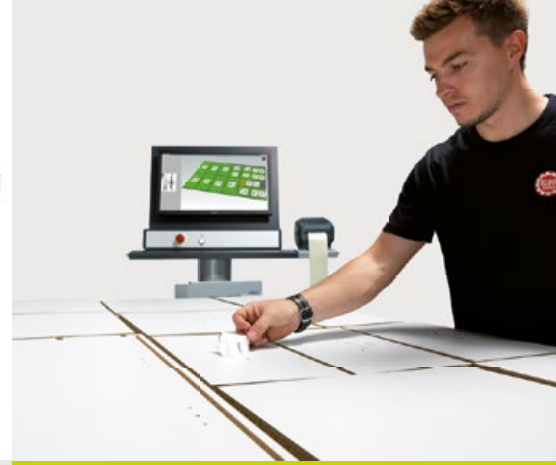
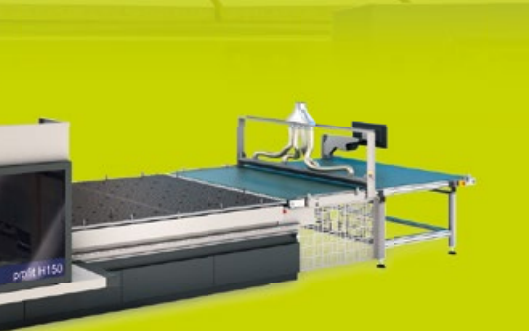

Das CNC-Bearbeitungszentrum kann durch unterschiedliche Be- und Entladungslösungen bis zur Vollautomatisierung erweitert werden und erreicht so höchste Produktivität.

Kurzer Entnahmetisch

Automatische Etikettierung

Highlight profit H150: Die leistungsstarke 5-Achs-Spindel mit 12, oder optional 15 kW garantiert exzellente Ergebnisse beim Fräsen, Bohren und Sägen in jedem Winkel.



4.0 Möbelproduktion beginnt jetzt

profit H801

Nesting-CNC-Bearbeitungszentrum

- Intelligentes SMART ZONING Vakuummanagementsystem für alle Maschinenbaugrößen
- Vollwertige und interpolierende C-Achse
- Aggregateinsatz mit Druckluftschnittstelle für grenzenlosen Einsatz der Maschine
- Zahlreiche Automatisierungsvarianten beim Beladen, Ausrichten, Entladen & Etikettieren
- Optimierungsvarianten für perfekte Absaugergebnisse: Zentralabsaughaube, höhenverstellbare Absaughaube, Untertisch- und Obertischabsaugung sowie eine kleine Spezialabsauglocke
- F4®Solutions^{ready}

Komplettbearbeitung in Innenausbau auf nur 5 m²

Gleich loslegen: Maximale Produktivität ohne Rüstzeiten

Die Format4 creator 950 in umfangreichen Ausstattungsvarianten – Ihre CNC-Maschine für individuelle Herausforderungen in der Holzbearbeitung.

Alle Modelle verfügen über eine attraktive Ausstattung mit modernster CNC-Technologie und können mit individuellen Ausstattungen auf spezifische Bedürfnisse angepasst werden.

- ☑ **Korpusfertigung**
- ☑ **Türenproduktion**



Die CNC-Maschine für Ihre individuellen Herausforderungen:

- Einfach programmieren – schnell simulieren – effizient produzieren
- Maximale Produktivität ohne Rüstzeiten
- Starker Halt auch bei schmalen Werkstücken
- Traditionelle Bearbeitung von oben – einfachste Beschickung
- Luftkissentisch für schonenden Transport
- Hauseigene, leicht verständliche Software

CNC-PRODUKTIVITÄT AB
55.990,00



VIDEO

*Die Maschinenabbildungen enthalten teilweise Sonderausstattungen.
Die jeweilige Maschinenausstattung entnehmen Sie bitte Ihrem Angebot.*

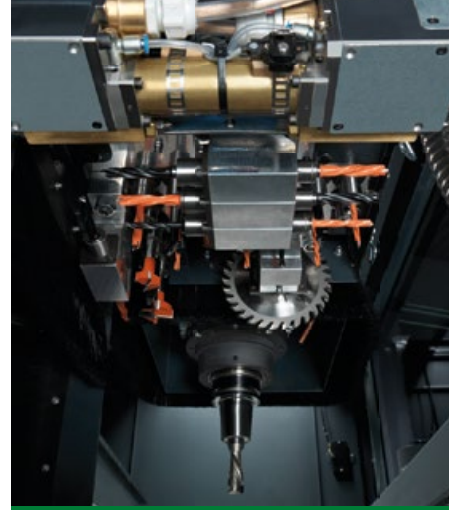

Neuheiten
2023

Universalgenie für jegliche Beschichtungsprozesse

MVP 31.14 flex Membranpresse

Die Membranpresse MVP 31.14 flex ist ideal für das Pressen von Furnier-Paneelen, gebogenen Teilen, Schichtstoffen und Ähnlichem. Das Prinzip des Arbeitsprozesses basiert auf dem Vakuum unter der Kautschukmembran, die sich dem darunter liegenden Teil exakt anpasst und den notwendigen Druck aufbaut. Dank dem serienmäßig verbauten Fahrwerk kann die Maschine bequem bewegt werden und findet auch in kleinen Werkstätten Platz. Auch der schwenkbare Arbeitstisch spart zusätzlichen Raum ein.

- Membran Vakuumpresse für Formverleimungen
- Rahmeninnenmaß 3170 x 1440 mm
- Schwenkbarer Arbeitstisch aus HPL
- Ölgeschmierte Vakuumpumpe 40 m³



JETZT AB
11.595,00

Manuelles Handling: Vakuum-Plattenheber für einen einfachen Plattentransport

v-motion 20.90 classic Vakuum-Plattenheber

Der Format4 Vakuumheber v-motion classic erleichtert den Transport von nahezu allen Plattenmaterialien innerhalb der Werkstatt und ist auch für durchlässige Materialien geeignet – MDF über 8 mm Stärke.

- Ergonomisches System für einfachen Plattentransport
- Vakuumerzeuger mittels Ejektor für ein starkes Vakuum bei relativ geringem Volumenstrom
- Set-Angebot: Plattenheber inklusive Säulenschwenkran in verschiedenen Längen
- Geeignet für Lasten bis zu 200 kg
- Komfortbedienung im Ein-Personen-Betrieb und Kippfunktion von 0–90°



JETZT AB
10.995,00

Features aus der Oberklasse, für den Einstieg

KV 925 Plattenaufteilsäge, vertikal

Die vertikale Plattenaufteilsäge von Felder sorgt für eine große Steigerung Ihrer Produktivität. Eine robuste, kompakte Bauweise garantiert höchste Präzision und Effizienz bei geringstem Platzbedarf.

- Schnittlänge: 2500, 3200, 4300, 5200 mm
- vertikale Schnitthöhe: 1600, 1900, 2200 mm
- Schnitttiefe: 60 mm
- Motorstärke: 3 kW
- LED-Statusanzeige

JETZT AB
15.495,00



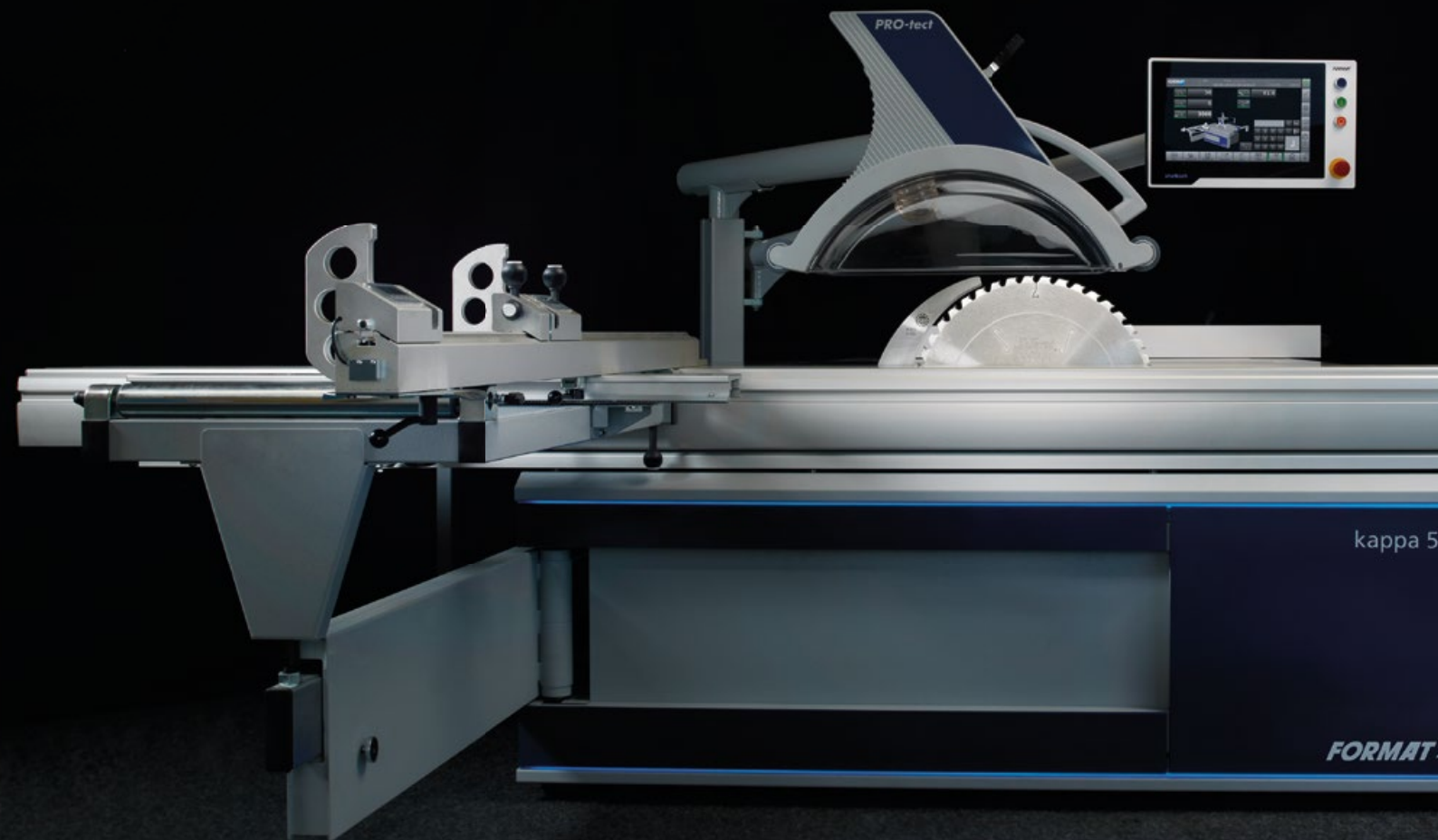

Immer griffbereit & gut sichtbar – Front-Werkzeugfach mit LED

Werkzeugloser Sägeblattwechsel „Easy-Lock“ – nur bei Format4!

Auslegertisch leicht wegschwenkbar!

Intuitive „smartouch“-Steuerung mit Touchscreen

Doppel-Schwenkung des Kreissägeblattes +/-46°

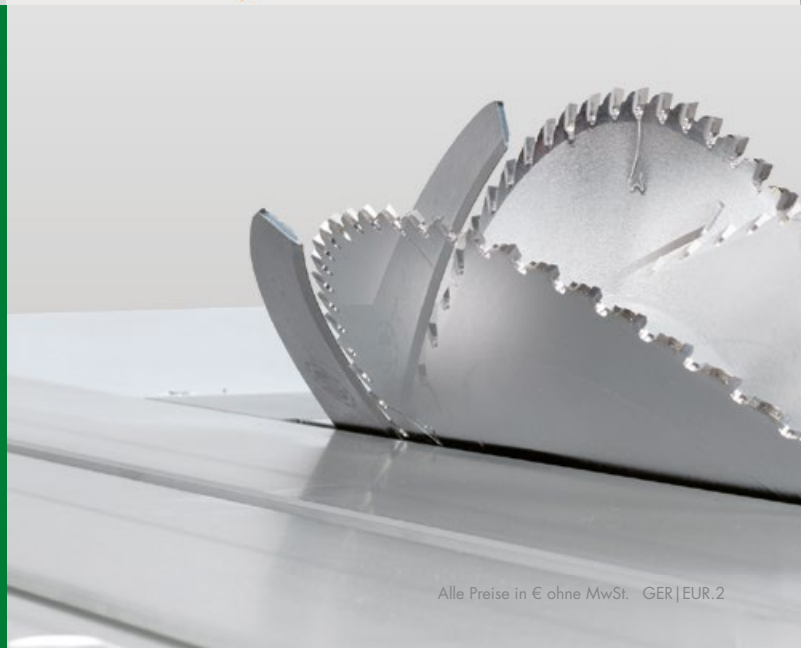

kappa 590

Winkelschnitte in allen Lagen

Die geniale Formatkreissäge mit Doppelschwenkung für Winkelschnitte in allen Lagen.

Mit innovativen Details wird die neue kappa 590 zum neuen Gradmesser für Premium-Formatkreissägen. Das neue Doppelschwenk-Aggregat bietet einen Schwenkbereich von insgesamt 92° und erreicht 202 mm Schnitthöhe bei Sägeblättern mit einem Durchmesser von 550 mm. Das spart wertvolle Arbeitszeit und vereinfacht das Schneiden von Innengehrungen und komplexen Schifterschnitten.

Die Vorteile auf einen Blick:

- ✓ Kreissägeblatt-Schwenkung +/-46°
- ✓ Komplexe Winkelschnitte so einfach wie möglich – intuitive Maschinensteuerung mit 15" Touchscreen
- ✓ Hocheffizienter Synchronmotor mit stufenloser Drehzahl
- ✓ Vorbereitung für automatische Schnittoptimierung und Netzwerkanbindung
- ✓ 3-Achs-Vorritzer Control mit Parkposition (Option)
- ✓ Positioniersteuerung für Parallelanschlag
- ✓ Unlimitierte Speicherplätze für Werkzeuge
- ✓ Komplette Schnittabfolgen programmierbar
- ✓ Import-Möglichkeit von Schnittabfolgen
- ✓ Zusatzfunktionen: Falzen, Nuten, Nutenreihe, Winkelschnitt, Schrägschnitt plus, falsche Gehrung, Schifterschnitt plus, verdeckter V-Ausschnitt, Grat- und Kehlsparrn und verschiedenste geometrische Formen

felder.group/kappa590-ger



VIDEO



	kappa 590 e-motion	kappa 590 x-motion
Schnittlänge	2200–3700 mm	
Schnittbreite	1000–1600 mm	
Schnitthöhe	202 mm	152 mm (optional 202 mm)
Steuerung	e-motion	x-motion
Schiebetisch	„X-Roll“ Formatschiebetisch, 10 Jahre Garantie	

tempora – vielseitige Kanten-Komplettbearbeitung

Kantenbearbeitung muss so schnell, einfach und so effizient wie möglich sein.

Um dies zu erreichen, vereinen die Format4 tempora-Modelle die Kernkompetenzen Geschwindigkeit, Produktivität, Flexibilität und Bedienkomfort in einem überzeugenden Gesamtpaket. Die finalen Bearbeitungsergebnisse bei Endloskanten- und Streifenmaterial überzeugen mit den höchsten Standards.

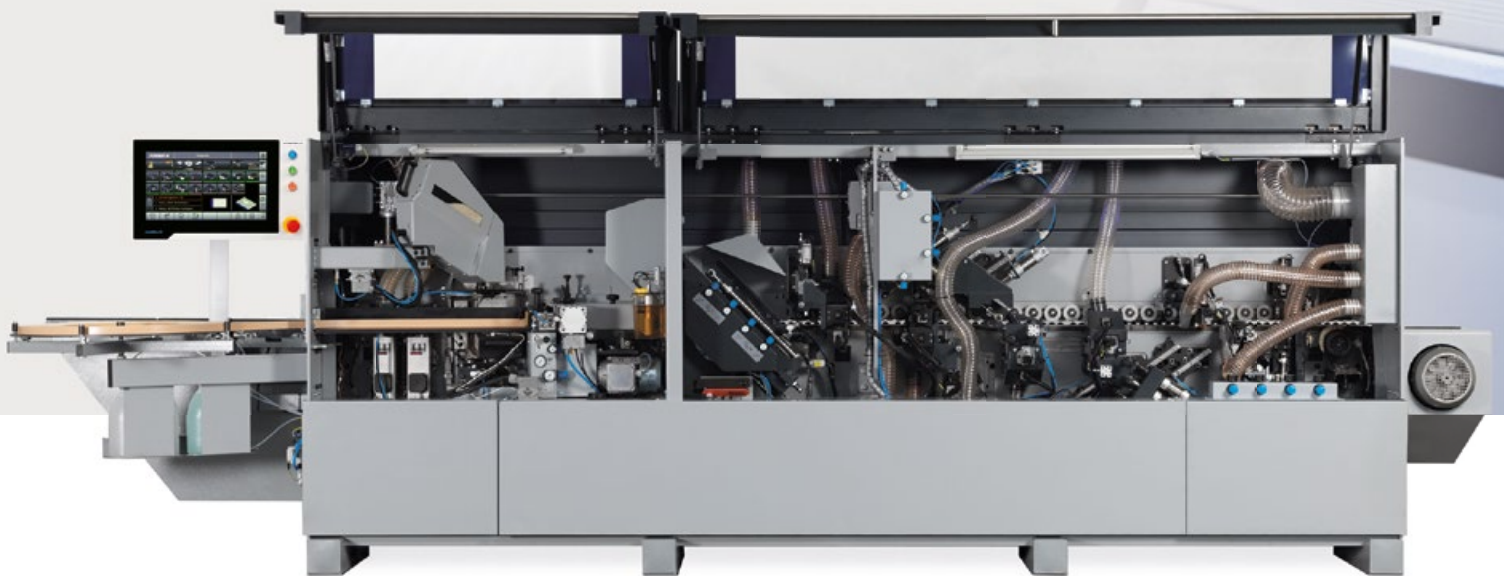

felder.group/gluebox

VIDEO



AUSSTATTUNG & TECHNISCHE DATEN		tempora F400 45.03/L	tempora F600 60.06L glueBox	tempora F800 60.12
Kanten- & Plattenstärke	Werkstückhöhe	8–45 mm	8–60 mm	8–60 mm
	Kantenstärke	0,4–3 mm	0,4–3 (6) mm	0,4–3 (12) mm
	min. Werkstücklänge	140 mm	140 mm	140 mm
Kettenförderer	Vorschubgeschwindigkeit	9 m/min.	10/18 m/min.	12/20 m/min.
Bedienung smartouch	Steuerungseinheit	10,4" Touchscreen	10,4" Touchscreen	10,4" Touchscreen
	„x-motion plus“	15" Touchscreen	15" Touchscreen	x
	„e-motion“	x	x	21" Touchscreen
Steuerungsmodulare	„m-motion“	S	S	x
	„x-motion plus“	○	○	x
	„e-motion“	x	x	○

**JETZT MIT
FÖRDERUNG
WIR BERATEN
SIE GERNE**

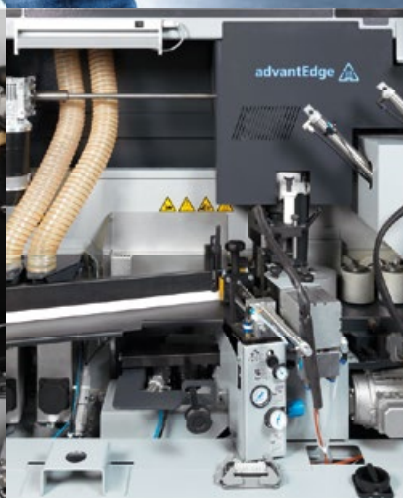

Die glueBox® bringt einen dünnen PUR-Klebestreifen zwischen die Kante und das Werkstück und verschmilzt die beiden Komponenten nahezu unsichtbar miteinander. Durch die Wärmeaktivierung des Klebers wird eine optimale Haftung und Klebwirkung erreicht.

advantEdge: Optische Nullfuge bei der Verarbeitung von co-extrudierten Kanten- und Laserkantenmaterialien

smartouch: Präzision auf Fingerdruck

Luftkissentisch für einfaches und schonendes Materialhandling

Perfekte Werkstücke in einem Arbeitsschritt

Intuitive Bedienung über Touchscreen, mehr Flexibilität und Produktivität mit dem neuen Wechselleimbecken und schlussendlich perfekte Arbeitsergebnisse – die beiden Felder Kantenleimmaschinen G 560 classic und G 580 classic steigern ihre Produktionsqualität in der Verarbeitung unterschiedlichster Rollen- und Streifenmaterialien bis 5 mm Kantenstärke.

Perfekte Werkstücke in einem Arbeitsschritt – die beiden Felder classic Modelle sind hochwertig verarbeitete Maschinen, die G 580 classic verfügt neben der Basisausstattung über ein Füge- und ein Eckenrundungsaggregat und erfüllt so die höchsten Ansprüche professioneller Anwender.



G 560 classic / G 580 classic Kantenleimmaschine

- Kürzeste Umrüstzeiten: Wechselleimbecken für EVA- und PUR-Kleber
- Schnellste Einstellungen mit dem Felder „Quick-Set-System“
- Kantenstärke von 0,4–5 mm
- Werkstückhöhe von 8–50 mm
- Ausrisssfrei in jedem Fall: Fügeaggregat mit zwei diamantbestückten Spiralfügefräsern
- G 580 classic: Kein aufwändiges Nachbearbeiten mehr mit dem präzisen Eckenrundungsaggregat

ab 21.895,00

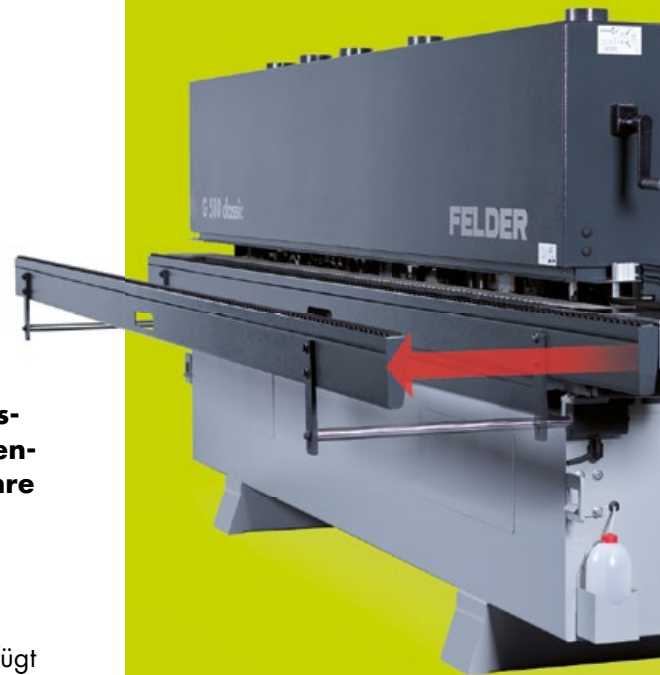



Teflonbeschichtetes Wechselleimbecken

Einfachste Bedienung mit der Touchscreen-Steuerung

Highlight G 580 classic:
Auf die Produktivität des Eckenrundungs-
aggregates sollten Sie nicht verzichten



**Die Neuauflage der Felder
G 300 Kantenanleimmaschinen
im modernen, neuen Look ist
mit dem Wechselleimbecken
jetzt noch effizienter**



**G 360
Kantenanleimmaschine**

- Kantenstärke 0,4–5,0 mm
- Werkstückdicke 10–45 mm
- Multifunktionsaggregat
- Radienziehklingenaggregat
- Polieraggregat

ab 16.590,00

BREITBANDSCHLEIFMASCHINEN
AUS DEM HAUSE FELDER

PERFEKTE OBERFLÄCHEN FÜR ALLE WERKSTOFFE UND WERKSTÜCKFORMEN IM MÖBELBAU



KALIBRIEREN · FURNIERSCHLIFF · 3D SCHLIFF · L

FELDER BREITBANDSCHLEIFMASCHINEN AUTOMATISIERUNG FÜR MEHR ERTRAG

Felder bietet Ihnen den leistbaren Einstieg in die professionelle Oberflächenveredelung und überzeugt mit beeindruckenden, hochwertigen Systemlösungen in der Standardausstattung.

Felder Modelle: FW 850 classic, FW 950 classic, FW 1102 classic/perform



ACKSCHLIFF · HOCHGLANZSCHLIFF · HOBELN

FORMAT4 BREITBANDSCHLEIFMASCHINEN

PREMIUM OBERFLÄCHENVEREDELUNG FÜR
HANDWERK UND INDUSTRIE

Gezielt auf spezifische Anwendung und Einsatzgebiete angepasst erfüllen Format4 Breitband-
schleifmaschinen höchste Anforderungen an Oberflächenergebnis und Bearbeitungseffizienz.

Format4 Modelle: finebrush 1353/1355, findustry 1352/1353/1354, finish 1352/1353 modular

Spitzentechnologie im Plattenzuschnitt mit solidem Maschinenbau

Mayer Plattenaufteilsägen – leistungsstark, präzise und effizient in Handwerk und Industrie.

Effizienz im Einmannbetrieb

Plattenaufteilsägen stehen an erster Stelle im Produktionsablauf und ermöglichen kürzeste Schnittzyklen mit perfekten Schnittergebnissen. Mit schweren und massiven Sägen setzt Mayer auf langlebige Qualität und hochwertigen Maschinenbau.

Für unsere Maschinenkonzepte haben wir daher zahlreiche Detaillösungen entwickelt, die jede Anforderung genau auf den Punkt bringen. Egal welche Platten Sie zuschneiden wollen, wir finden genau die passende Lösung.

JETZT MIT FÖRDERUNG
WIR BERATEN SIE GERNE

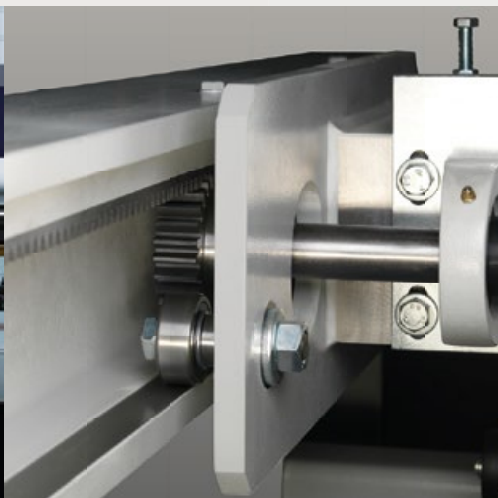
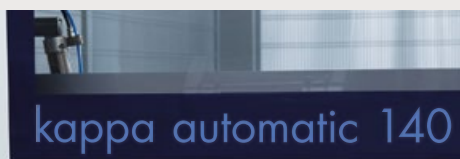

	kappa automatic 80	kappa automatic 100	kappa automatic 120	kappa automatic 140
Schnittlänge	3200, 3800, 4300 mm		3200, 3800, 4300, 5800 mm	
Sägeblattdurchmesser	320 mm	355 mm	400 mm	450 mm
Sägeblattüberstand	77 mm	95 mm	118 mm	138 mm
Vorschubgeschwindigkeit	5–100 m/min			
Motorstärke	AB 9 kW	AB 9–13 kW	AB 18 kW	

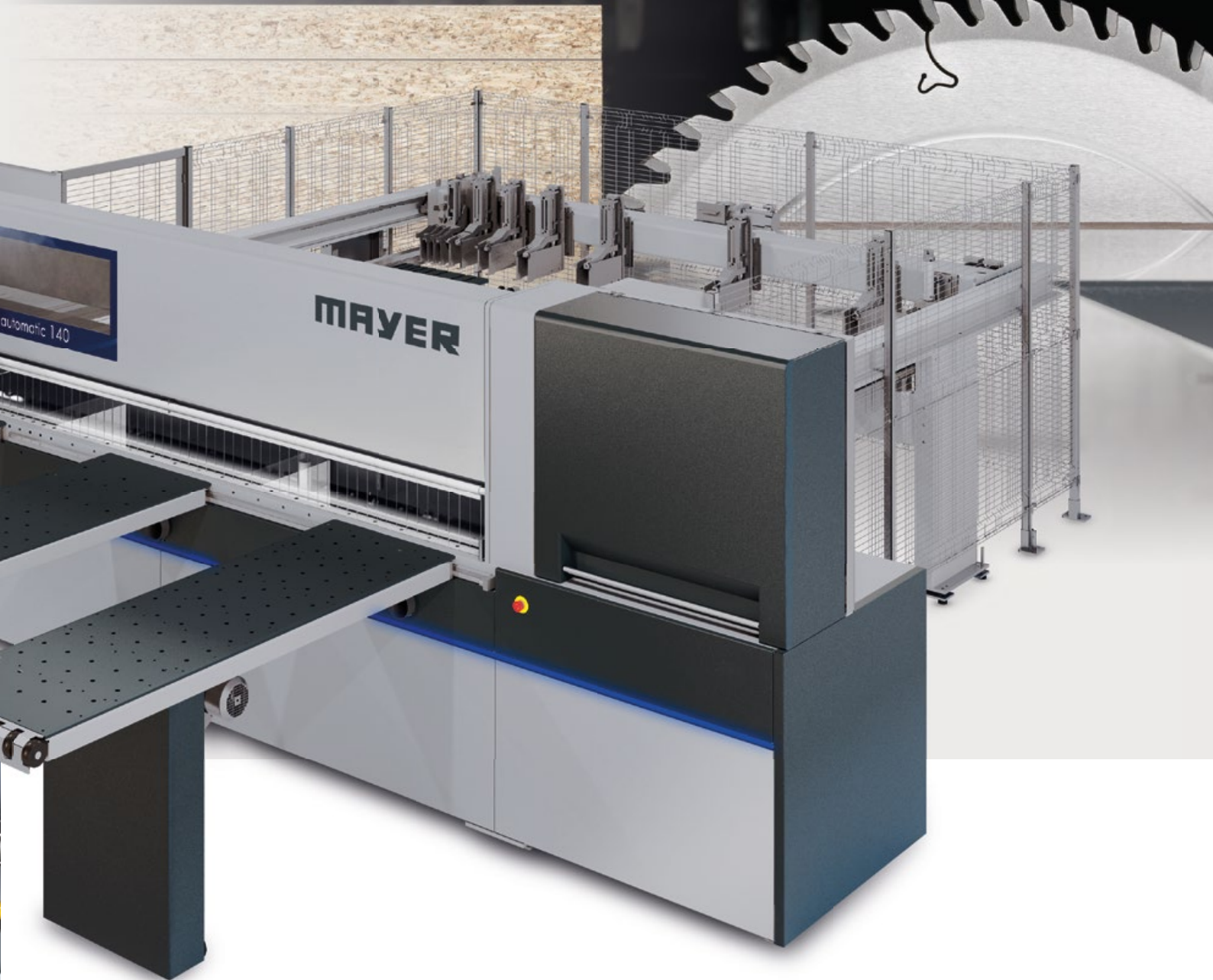

Leistungsstark, präzise & effizient im Plattenzuschnitt

kappa automatic classic Plattenaufteilsäge Format4

Im Vergleich zu Sägen mit gleicher Schnittlänge benötigt die kappa automatic classic ganze zwei Quadratmeter weniger Aufstellfläche.

- Schnittlänge 3200, 4300 mm
- Sägeblattdurchmesser 320 mm
- Sägeblattüberstand 68 mm
- Vorschubgeschwindigkeit stufenlos 1–40 m/min
- Motorstärke 10 PS (7,5 kW)
- Steuerung 15" TFT Bildschirm, Touchscreen

ab 54.900,00



*Die Maschinenabbildungen enthalten teilweise Sonderausstattungen.
Die jeweilige Maschinenausstattung entnehmen Sie bitte Ihrem Angebot.*

Felder Vertikallager FVL

Stabil. Sicher. Flexibel.

Das Felder Vertikallager sorgt für die sichere, platzsparende und schonende Lagerung von Plattenwerkstoffen jeder Art. Dank dem modularen Aufbau der stabilen und verzinkten Stahlrahmenkonstruktion lässt sich das Felder Vertikallager beliebig nach allen Seiten auf individuelle Anforderungen erweitern.

- Kostensparende Modularbauweise, beliebig erweiterbar
- Sichere und platzsparende Lagerung von z. B. 27 Stück 19 mm Span- oder Dekorspanplatten pro Zelle
- Bedienung im Ein-Mann Betrieb: Einschubhöhe Plattenmaterial kompatibel mit Felder Arbeitstisch FAT 300 S/500 S Plattenschwenkeinrichtung
- Leichte Bestückung und Entnahme von Plattenwerkstoffen durch stabile Stahlrollen am Zellenboden einschubseitig
- Lieferung mit Montageanleitung
- Stabile Stahlrahmenkonstruktion aus verzinkten Stahlelementen
- In Holzoptik dargestellte Bauteile sind nicht im Lieferumfang enthalten. Maße der Bauteile liegen der Montageanleitung bei.

2.497,⁸¹

① .400-310



① Felder Vertikallager FVL Grundmodul, 2 Zellen

- je 27 Stück 19 mm Span- oder Dekorspanplatten pro Zelle
- Außenmaße: Länge 3180 mm, Breite 2000 mm, Höhe 2390 mm
- Max. Plattenformat: Länge 3000 mm, Breite 2150 mm

② FVL Zellen-Modul, 1 Zelle

- 27 Stück 19 mm Span- oder Dekorspanplatten pro Zelle
- Außenmaße: Länge 3180 mm, Breite 1000 mm, Höhe 2390 mm
- Max. Länge 3000 mm, Breite 2150 mm
- nur als Erweiterung möglich!

400-311 FVL Zellen-Modul, 1 Stück

1.180,48

③ FVL Zellen-Verlängerung

Verlängerung der Zelle um jeweils 1000 mm

400-313 FVL Zellen-Verlängerung, 1 Stück

470,05

FVL Lagererweiterung für Schichtstoffplattenmaterialien

- Sichere stehende Lagerung von Werkstoffen mit dünnen Wandstärken und großen Flächen.
- 60 mm Lagerfläche, maximales Plattenformat Länge 3000 mm, Breite 1440 mm bei Verwendung von 4 Stück Lagererweiterung.

400-315 FVL Schichtstofflager, 2 Stück

232,05



FVL Lagererweiterung für Profileisten- und Stangenmaterial

- Sichere liegende Lagerung von langen Werkstoffen auf Kragarmen
- Max. Länge 3000 mm mit 4 Stück Kragarmen

400-314 FVL Kragarme, 2 Stück

113,05

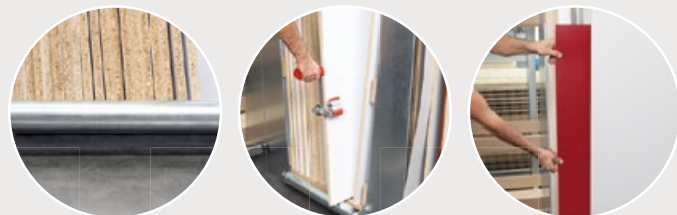

Bitte beachten!

Der Boden und der Bodenbelag im Bereich der Plattenlager müssen ausreichend tragfähig sein.

Für das Bestücken sowie den Abtransport von Plattenmaterialien müssen ergonomische Hilfsmittel wie Tragegriffe oder Transportwagen vorhanden sein.

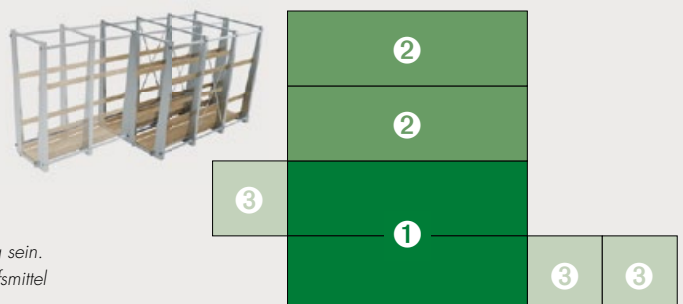

* Alle Teile in Holzoptik sind nicht im Lieferumfang enthalten.

Set

ANGEBOTE

Langlebige Spitzenqualität für härteste Anforderungen Silent-Power® Silver: SET 2

Rohzuschnitt-Sägeblatt

Für zeitsparende Auftrennarbeiten; Zum Besäumen und Auftrennen von Vollhölzern längs zur Faser oder zum Schlitzen und Zapfen in Längsrichtung; Flachzahn
03.01.31514: Ø 315 mm, B 3,4/2,2 mm, Z 14, ø 30 mm

Universal-Sägeblatt

Für Format- und Trennschnitte in Vollholz und Formatschnitte beschichteter Plattenwerkstoffe, Kunststoff- und Mineralfaserplatten; Wechselzahn
03.02.31548: Ø 315 mm, B 3,2/2,2 mm, Z 48, ø 30 mm

Dach-Hohlzahn-Sägeblatt

Für beidseitig ausriffsfreie Schnitte bei Kunststoffbeschichtung sowie für Formatschnitte furnier- und kunststoffbeschichteter Plattenwerkstoffe.
03.06.30360: Ø 303 mm, B 3,2/2,2 mm, Z 72, ø 30 mm

**SET 2: JETZT STATT 255,90
UM NUR 173,90**

.SET-WA15-4

Mit diesem SET sind Sie bestens gerüstet für:

Längs- und Querschnitt: Edelholz, Exotenholz, Hartholz, Weichholz
Weiterer Einsatz für: Pressholz, Spanplatten, Sperrholzplatten, Tischlerplatten, Furnierplatten, Hartfaserplatten, MDF, Parkett, Schichtplatten, Verbundplatten

Silent-Power® Silver: SET 1

Rohzuschnitt-Sägeblatt

Für zeitsparende Auftrennarbeiten; Zum Besäumen und Auftrennen von Vollhölzern längs zur Faser oder zum Schlitzen und Zapfen in Längsrichtung; Flachzahn
03.01.40028: Ø 400 mm, B 4,0/2,8 mm, Z 28, ø 30 mm

Universal-Sägeblatt

Für Format- und Trennschnitte in Vollholz und Formatschnitte beschichteter Plattenwerkstoffe, Kunststoff- und Mineralfaserplatten; Wechselzahn
03.02.40060: Ø 400 mm, B 4,0/2,8 mm, Z 60, ø 30 mm

Feinschnitt-Sägeblatt

Für Format- und Gehrungsschnitte in Vollholz sowie für Formatschnitte beschichteter Plattenwerkstoffe, Furniere im Bund; Wechselzahn
03.03.31572: Ø 315 mm, B 3,2/2,2 mm, Z 72, ø 30 mm

**SET 1: JETZT STATT 318,90
UM NUR 225,00**

.SET-WA16-4

BIS ZU
39%
BILLIGER

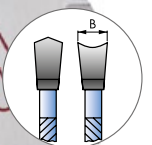
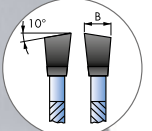
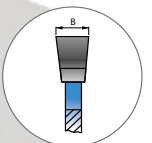

kappa 550

Stark. Smart. Sicher.

Die neue Format4 kappa 550 High-Tech Premium-Formatkreissäge mit neuen, innovativen und richtungsweisenden Standards für Ihre tägliche Arbeit:

Die Vorteile auf einen Blick:

- ✓ Intuitive Steuerung mit großem Touch-Bildschirm – Präzision auf Knopfdruck!
- ✓ Schnittprogramme für wiederkehrende Kreissägearbeiten: Komfort, Präzision und Produktivität auf den Punkt gebracht
- ✓ 10 Jahre Garantie auf den Format4 Formatschiebetisch mit „X-Roll“ Führungssystem: langlebige und verschleißfreie Präzision
- ✓ 6 Jahre Garantie auf „Easy-Glide“ Schwenksystem ohne Schmiermittel und wartungsfrei
- ✓ Schwere Bauweise für höchste Präzision, modernes herausragendes Industriedesign, sehr gute Absaugleistung
- ✓ Individuelle Ausstattungsmöglichkeiten wie u.a. elektrische Verstellung, Digitalanzeigen u.s.w.

	kappa 550	kappa 550 x-motion	kappa 550 e-motion
Steuerung	Classic Steuerung	10,1"-Farbbildschirm mit Touch-Funktion	15"-Farbbildschirm mit Touch-Funktion
Schnitthöhe	202 mm		
Schnittbreite	1000/1250/1600 mm		
Kreissägeblattschwenkung	0°-46°		
Formatschiebetisch	2200/2800/3200/3700		
Motorstärke	10 PS (7,5 kW)/13,5 PS (10 kW)/20 PS (15 kW)		

ab 16.990,00

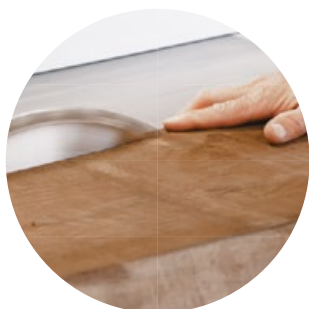

PCS® – die revolutionäre Weltneuheit bei Sicherheitseinrichtungen für Formatkreissägen: Unfallgefahr gebannt, auf Knopfdruck wieder einsatzbereit.

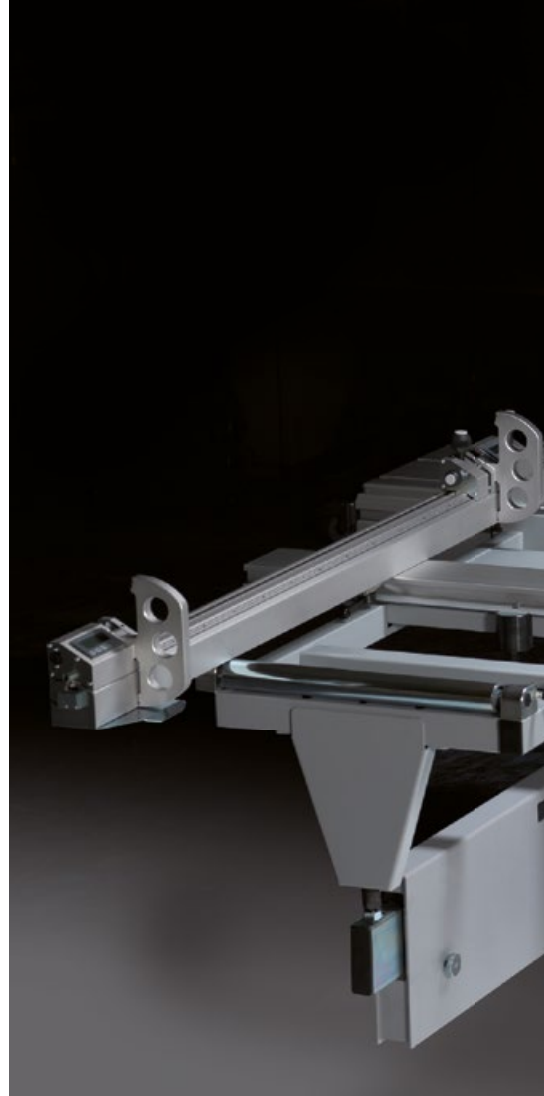

30



0



81.6

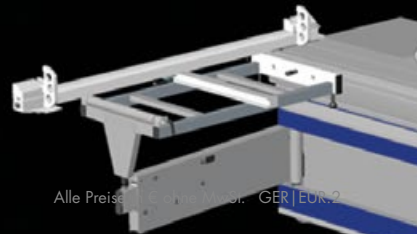

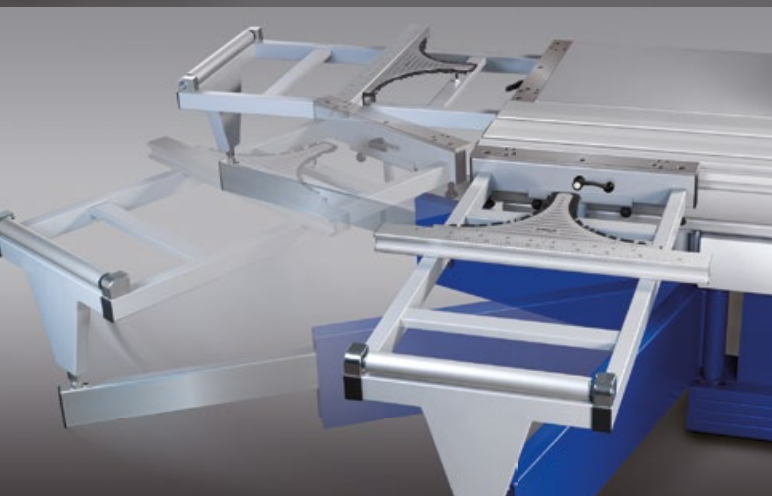

Vorritzer in Parkposition unter dem massiven Graugusstisch.

Wegschwenkvorrichtung für Ausleger nur bei Format4 möglich.

Parallelanschlag in jeder Position vollständig abklappbar.

Werte eingeben ... die 3-Achsenpositionierung erfolgt gleichzeitig – bis zu 50% Zeitersparnis gegenüber anderen Premiumherstellern.

Intuitive Bedienung über Touchscreen mit Werkzeugdatenbank und vielen nützlichen Funktionen und Programmen im modernen Design.

New



kappa 450

Ein Klassiker kommt zurück

Das Topmodell der Format4 Formatkreissägen besticht mit modernem Design und überzeugt durch innovative Bedienelemente, langlebige Präzision, extreme Leistungsfähigkeit und höchsten Bedienkomfort.

Das großdimensionierte Kreissägeaggregat ermöglicht große Blattdurchmesser und maximale Kraftübertragung bei allen drei Drehzahlen. Format4-Systemlösungen, wie die Schwenksegmentführung „Easy-Glide“ und der „X-Roll“-Formatschiebetisch mit 10 Jahren Garantie, garantieren Zuverlässigkeit für viele Jahre.



ab 12.495,00

	kappa 450	kappa 450 x-motion
Weltneuheit	PCS® – Preventive Contact System Sicherheitseinrichtung (Option)	
Schnittlänge	2050–3700 mm	
Schnittbreite	800–1500 mm	
Schnitthöhe	155 mm	
Steuerung	„Power-Drive“	x-motion
Schiebetisch	„X-Roll“ Formatschiebetisch, 10 Jahre Garantie	



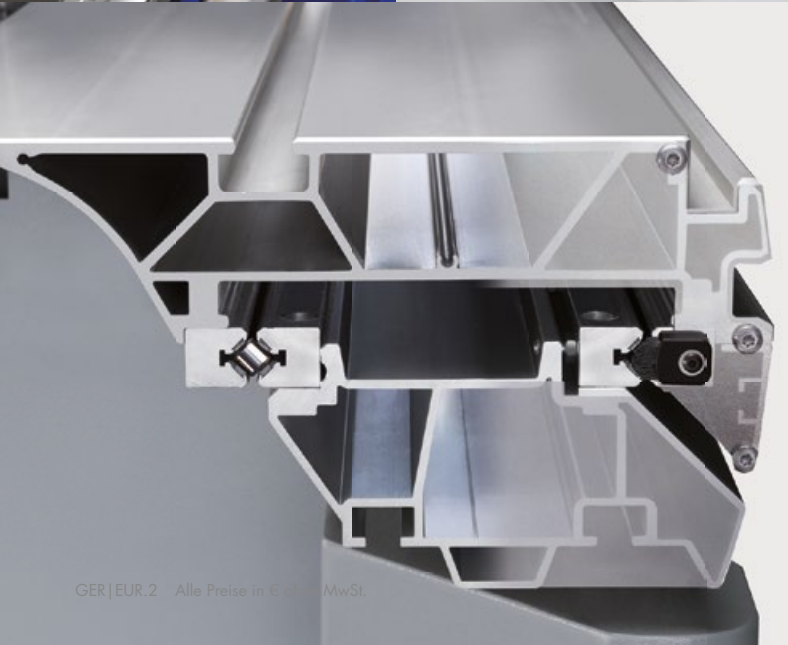

Elektronische Digitalanzeige, von jeder Position perfekt ablesbar

109 mm Schnitthöhe bei 45°, je nach eingestelltem Gehrungswinkel wird die Schnitthöhe am „Power-Drive“ Display bzw. bei der kappa 450 x-motion am Tothscreen kompensiert und die IST-Schnitthöhe angezeigt.

Das Kreissägeaggregat «155» – Das Aggregat aus Grauguss bietet neben maximaler Leistung und Präzision extreme Laufruhe und Effizienz

„X-Roll“ Formatschiebetisch, 10 Jahre Garantie



Felder Tischverlängerung
Mit F-Koppelung, Breite 300 mm, Länge 500 mm, Alu eloxiert, passend für Felder Maschinentypen

~~245,00~~
198,00
01.2.140



Felder Tischverlängerung mit Abstützfuß
Mit F-Koppelung, Breite 150 mm, Länge 1000 mm, Alu eloxiert, passend für Felder Maschinentypen

~~317,00~~
255,00
400-104

Felder Tischverlängerung
Mit F-Koppelung, Breite 140 mm, Länge 500 mm, massiver Grauguss, passend für Felder Maschinentypen

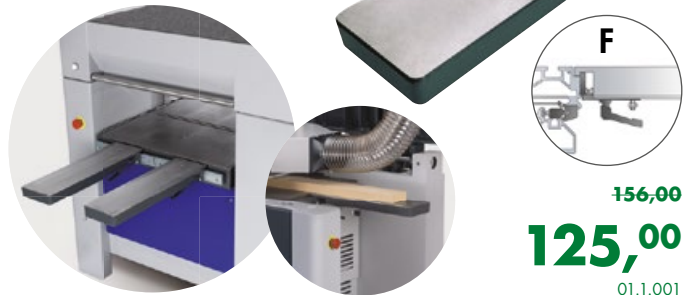

~~156,00~~
125,00
01.1.001

Felder Tischverlängerung
Mit P-Koppelung, Breite 150 mm, Länge 500 mm, Alu eloxiert, passend für Felder Formatschiebetisch „X-Roll“ mit Prismen-Aufnahme (P= Prisma)

~~245,00~~
198,00
430-104

Vollflächige Auflage am Ausleger

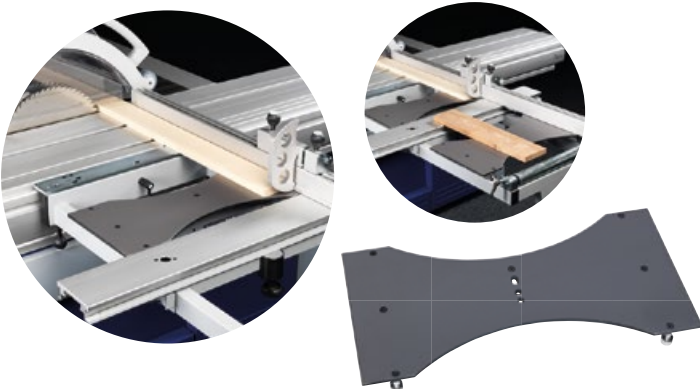

Für 1300 mm und „X-Roll“
1 Stück, nachrüstbar auf jedem Felder Ausleger 1300 mm mit Werkstückrolle und Format4 Ausleger „X-Roll“

~~232,00~~
199,00
430-214

Für 1500 mm und Format4
1 Stück, nachrüstbar auf jedem Felder Ausleger 1500 mm und Format4 Ausleger „Standard“

~~232,00~~
199,00
430-213

Hammer Tischverlängerung
mit Einhebel-Klemmsystem, Breite 150 mm, Länge 400 mm, massiver Grauguss, passend für Hammer Maschinentypen

~~142,00~~
121,00
500-101



Länge 800 mm, mit Abstützfuß; Höheneinstellung über Teleskopabstützfuß von 510 bis 930 mm

~~235,00~~
204,00
501-129



de.feldershop.com

Gehrungsanschlag mit Gradraster für Tischnuten
für Felder und Hammer Bandsägen,
Hammer HS 950, K2;
Passend für Tischnuten 15x5 mm;
Ink. Anschlaglineal 420 mm;
Verstellbereich: ±75°



~~163,00~~
150,00

423-043



Spann- und Sägesystem-Set

Sicheres und rationelles Schneiden von schrägen, kurzen, schmalen und keilförmigen Werkstücken. Dank Ordnungspaneel zur Wandmontage übersichtlich verstaut und immer griffbereit.

Lieferumfang:

1x Hilfsanschlag schräg, 2x Hilfsanschlag schmal, 2x Schwenkspanner, 1x Ordnungspaneel



01.0.243
Für kappa 550 Formatschiebetisch

610,00

01.0.242
Für Felder „X-Roll“ Formatschiebetisch (Baujahr 2003)

610,00

01.0.244
Für Hammer Serie 3 Formatschiebetische

610,00

Schiebegriff XL

Mit 2 austauschbaren Gummisohlen.
Zum sicheren Führen schmaler Werkstücke
an Tisch- und Formatkreissägemaschinen
sowie Fräsmaschinen.

~~33,20~~
29,60

11.0.011

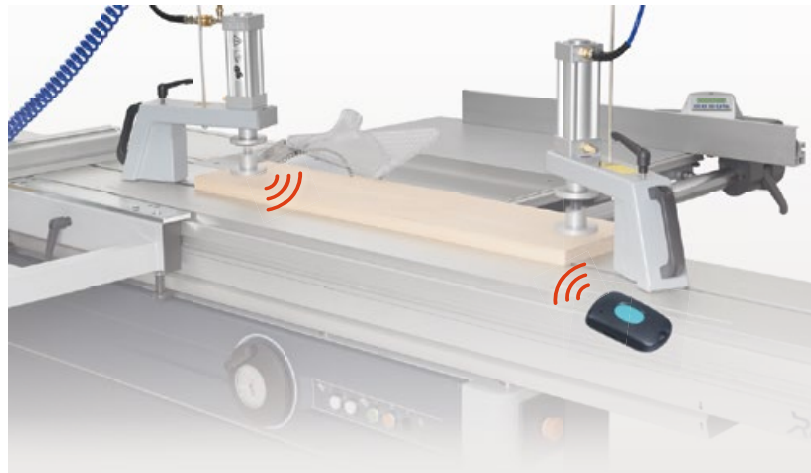

Pneumatischer Niederhalter

Einsetzbar auf allen Formatkreissägen und Fräsmaschinen mit Schiebetisch, Einfaches Nachrüsten dank magnetischer Halterung, Sicherheitszylinder für maximalen Arbeitsschutz, Druckbalkenfunktion bei jeder Schiebetischlänge möglich, Klemmhöhe: 95 mm, Spannkraft: ca. 120 kg bei 6 bar

mit manueller Betätigung

~~633,00~~

586,00

430-139

mit Fernbedienung

~~1.215,00~~

1.077,00

430-140

Zusätzlicher pneumatischer Niederhalter

~~633,00~~

586,00

430-141

Exzenterniederhalter

Exzenterniederhalter M20 ohne Klemmset
Spannhöhe max.: 140 mm, Spanntiefe max.: 300 mm

~~159,00~~

127,00

400-108



Klemmset für „X-Roll“
Schiebetische

38,00

01.0.036

Sofort mitbestellen!



Klemmset für Hammer
Schiebetische

38,00

410-190



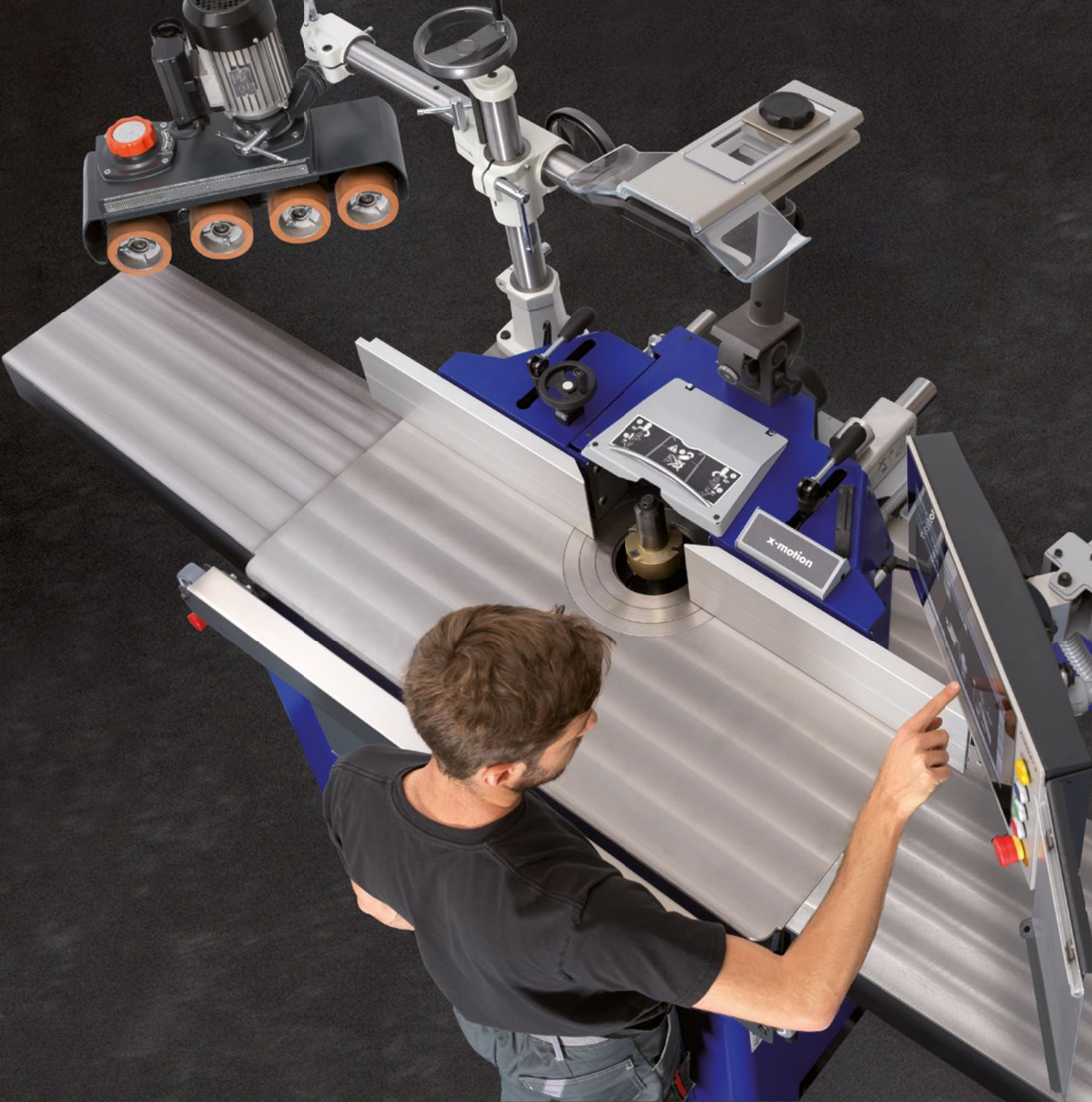

Das Kraftpaket mit Premiumkomfort

**Elegant, formvollendet und intelligent:
Die Format4 Schwenkspindel-
Fräsmaschinen bietet Perfektion auf
Knopfdruck im universellen Einsatz.**

- ✓ 6 Jahre Garantie auf „Easy-Glide“ Schwenksystem ohne Schmiermittel und wartungsfrei
- ✓ Frässpindel-Schnellwechselsystem Standard
- ✓ Elektrische Höhen- und Winkelverstellung Standard
- ✓ Elektromotorische Verstellung Fräsanschlag Standard
- ✓ Individuelle Ausstattungsmöglichkeiten wie z.B. Motor bis 13,5 PS
- ✓ Schwere Bauweise für höchste Präzision bei bestem Preis-Leistungsverhältnis

**Jeder Werkstückgröße
gewachsen!**

Massive Grauguss-Fräftische
und ein flexibler Frontauszug
schaffen ein Maximum an Tisch-
fläche zur Bearbeitung jeder
Werkstückdimension.



Fräftischöffnung 320 mm.

Fräsanschlag-Abklappeinrichtung für
produktives, schnelles Wechseln von Fräs-
werkzeugen und Frässpindeln sowie beim
Bogenfräsen.

Intuitive Bedienung über 15" Touch-
screen-Bedienpanel mit Werkzeugdaten-
bank und vielen nützlichen Funktionen
und Programmen im modernen Design.



profil 45 M x-motion Schwenkspindel-Fräsmaschine

- Motorstärke 10 PS (7,35 kW)
- Tischöffnung 320 mm
- Frässpindel-Schnellwechselsystem
- Anschlaglineale 550 mm ALU eloxiert mit Sicherheitslinealen
- Bedienpanel in Augenhöhe mit „x-motion“ Steuerung für Höhe, Winkel- und Anschlagposition



profil 45 Z x-motion Schwenkspindel-Fräsmaschine

- Motorstärke 10 PS (7,35 kW)
- Tischöffnung 320 mm
- Frässpindel-Schnellwechselsystem
- Fräsanschlag für Werkzeug-Ø max.: 250 mm
- Zapf- und Schlitztisch 1300 mm
- Bedienpanel in Augenhöhe mit „x-motion“ Steuerung für Höhe, Winkel- und Anschlagposition



ab 11.990,00

Die Maschinenabbildungen enthalten teilweise Sonderausstattungen.
Die jeweilige Maschinenausstattung entnehmen Sie bitte Ihrem Angebot.

High End CNC-Technologie als Standard für den harten täglichen Einsatz

Premium Tischfräse mit Elektro-Frässpindel Format4 profil 92 M e-motion

Die neue Tischfräse profil 92 M ist das Format4 Premiummodell für höchsten Bedienkomfort und garantiert absolute Effizienz durch geringste Rüstzeiten bei Fräsarbeiten. Mit der selbsterklärenden e-motion Steuerung im 15" Touchscreen-Bedienpanel lassen sich Drehzahl, Spindelhöhe und Winkel, sowie der Fräsanschlag und sogar die Tischöffnung intuitiv und präzise einstellen.

**HOCHEFFIZIENTE
ELEKTROSPINDEL
für den anspruchsvollen
Industrie-Einsatz**



profil 92 M e-motion Schwenkspindel-Fräsmaschine

- Elektroschmelze mit stufenloser Drehzahl und HSK 63F Schnittstelle
- Doppelschwenkung 2 x 46°
- Abschwügbare Fräsanschlag mit zwei gesteuerten Achsen
- HSK 63F Werkzeugschnellwechselsystem
- Tischöffnung mit gesteuerten, exzentrischen Einlagerungen
- Intuitive e-motion Steuerung für Frässpindel, Fräsanschlag und Tischöffnung



FORMAT 4®

Maximale Leistung und einfachste Bedienung

Abrichthobelmaschine mit massiv verrippten Abrichttischen



NUR FÜR KURZE

Zeit

ZUM SONDERPREIS

exact 63

Dickenhobelmaschine

- Motorstärke 13,5 PS (10 kW)
- Positioniersteuerung für Dickenhöhe „Digi-Drive“, Maße vorwählbar
- Hobelbreite 630 mm

plan 51L

Abrichthobelmaschine

- Motorstärke 10 PS (7,35 kW)
- Aigner Kombi-Abrichtanschlag mit Hilfslineal und Parallelogrammverstellung, Lineal 1300 mm
- Abrichtschutz EURO Komfort
- Silent-Power® Spiralmesser-Hobelwelle
- Abrichthobelbreite 510 mm
- Abrichttischlänge 3000 mm
- Elektrische Höhenverstellung für zuführenden Abrichttisch mit Digitalanzeige „Power-Drive“



Entscheiden Sie sich für das Original und profitieren Sie von ...

- ✓ einem niedrigeren Stromverbrauch
- ✓ 20-fache Schneidenstandzeit
- ✓ max. Wirtschaftlichkeit & niedrigen Langzeitkosten
 - ✓ Sensationell leise
 - ✓ Vier Schneidfasen
- ✓ Ausrissfreie Hobelergebnisse
- ✓ Großer Spanraum
- ✓ Hauseigene Produktion

Leasing
239,-

16.810,00

13.790,00

12.520,00

11.395,00

Die Maschinenabbildungen enthalten teilweise Sonderausstattungen.

Intuitives Format4 Umrüstkonzept



Hoher Bedienkomfort – sekundenschneller Wechsel vom
Abrichthobeln zum Dickenhobeln und umgekehrt.

**Platzsparender Format4 Fügeanschlag mit
Parallelogrammsystem.**

Spanabnahme-Schnelleinstellung mit ergonomisch
geformten Spanabnahmehebel.

**Aufnahme für Tischverlängerung Abrichte
und Dicke in der Standardausstattung.**

Messerwechsel in Rekordzeit, seit Jahrzehnten bewährt:
beidseitig verwendbaren Einweg-Hobelmesser.



dual 51

Stabilität, Präzision und Raumersparnis

Sie suchen nach einer Abricht-Dicke, die Ihre professionellen Anforderungen hinsichtlich Präzision, Zuverlässigkeit und Bedienkomfort erfüllt?

Die Format4 dual 51 setzt in allen Bereichen neue Maßstäbe. Massiv verrippte Abrichtische und eine 4-Säulen Dickentischführung sorgen für höchste Stabilität.

- ✓ Intuitives, synchrones Aufklappen der dualen Abrichtische
- ✓ Der Format4 Fügeanschlag: Ein Meisterwerk an Stabilität, Präzision und Raumersparnis
- ✓ Höchste Arbeitssicherheit, einfachste Bedienung: der neue Format4 Abrichtschutz
- ✓ Die Format4 System-Hobelwelle, seit Jahrzehnten ein Garant für perfekte Hobelergebnisse
- ✓ Halbierung der Lärmbelastung mit der innovativen Silent-Power® Spiralmesser-Hobelwelle



dual 51 Abrichthobelmaschine

- Motorstärke 10 PS (7,35 kW)
- Hobelbreite 510 mm
- Elektrische Höhenverstellung für Dickentisch „Power-Drive“
- 4-Messer-Systemhobelwelle
- Abrichtischlänge 2250 mm
- Abrichtschutz EURO Komfort

~~13.623,00~~

11.795,00

Entscheiden Sie sich für das Original und profitieren Sie von ...

- ✓ einem niedrigeren Stromverbrauch
- ✓ 20-fache Schneidenstandzeit
- ✓ max. Wirtschaftlichkeit & niedrigen Langzeitkosten
 - ✓ Sensationell leise
 - ✓ Vier Schneidfasen
- ✓ Ausrissfreie Hobelergebnisse
 - ✓ Großer Spanraum
 - ✓ Hauseigene Produktion

Die Maschinenabbildungen enthalten teilweise Sonderausstattungen.
Die jeweilige Maschinenausstattung entnehmen Sie bitte Ihrem Angebot.

Universalfräser Kassettensatz-Set

Für Handvorschub, spandickenbegrenzt, rückschlagarm, Einfacher Messerwechsel durch im Fräskörper sitzende Passbolzen, aus Stahl, brüniert, Vorbereitet für alle Profilmesser mit 40 mm Breite, Ø Flugkreis 105 mm, Ø Werkzeug 93 mm

Profilmesser, Abweiser: 04.4.005, -008, -009, -018, -028, -031

Lieferumfang: Universal-Sicherheitsmesserkopf, 2 Stk. Falzmesser und Abweiser, 6 verschiedene Profilmesser und Abweiser



Set
ANGEBOT

226,00

199,00

04.0.070



CMT Oberfräser-Kassette

15-teiliges Set mit Nutfräser, Bündigfräser, Zinkenfräser, Hohlkehlfäser, Karniesfräser, Falzfräser, Abrundfräser u.v.a.m., 2mm-starkes Hartmetall, rückschlagarmes Design, P.T.F.E.-Antihafbeschichtung, Schaftdurchmesser 8 mm



277,00

223,00

06.2.300

Profi-Qualität



Anlaufringset in Kunststoffkoffer

Mit 7 Anlaufringen, Ø 95, 100, 105, 110, 115, 120, 125 mm, inkl. 1 Kugellager-Leerlauf-ring Ø 30 mm und 1 Sicherungsring

205,00

174,00

04.1.016



Anlaufringset Compact

Mit 4 Anlaufringen, Ø 85, 100, 110, 125 mm, inkl. 1 Kugellager-Leerlauf-ring Ø 30 mm und 1 Sicherungsring

BIS ZU
23%
BILLIGER

112,00

86,00

04.1.015



Multi-Einstellsystem für Fräsanschlag „220“, Nachrüstsatz

Professional-Ausstattung: Fräsanschlag „220“ für Werkzeug Ø max. 220 mm, MULTI-Einstellsystem für Fräsanschlag „220“ zur Parallelführung und Schnelleinstellung (passend für Hammer C3, B3, F3; ab Baujahr 2011)

New

174,00

503-141



Einlagerung für Schaftfräser, 3 Stk.

für das Arbeiten mit Frässpindeln für Schaftfräser; kann auf den gewünschten Durchmesser aufgebohrt werden; minimiert das Kippen kleiner Werkstücke; für jede Fräsmaschine mit austauschbaren Gussringen

New

29,90

503-124



Maschinenrüstwagen, Ablagehilfe, Stapelwagen und zusätzlicher Arbeitsplatz

Die höhenverstellbaren Felder Arbeitstische
sind vielseitig einsetzbar

✓ **ROBUST, WENDIG
UND MOBIL**

✓ **BEQUEMES
TRANSPORTMITTEL**

✓ **ERGONOMISCHER
ARBEITSPLATZ**



Technische Daten	FAT 300	FAT 300 S	FAT 500 S
Arbeitshöhe (stufenlos ohne Platte)	425–1020 mm	445–1040 mm	470–1075 mm
Abmessungen (L x B)	1100 x 640 mm	1440 x 770 mm	1440 x 850 mm
Hub hydraulisch über Fußpumpe	595 mm	595 mm	605 mm
Fahreinrichtung für einfache Mobilität	4 Lenkrollen mit Feststeller, Vollgummi	4 Vollgummi Lenkrollen mit jeweils 2 Brems- und 2 Richtungsfeststellern	
Tragkraft netto	300 kg	300 kg	500 kg

1.195,00

1.095,00

420-241*

1.575,00

1.499,00

420-239*

2.725,00

2.599,00

420-238*

*Preis ohne Arbeitsplatte,
Eigenmontage nur bei 420-241

Funktionsplatte Multiplex für Felder Arbeitstisch FAT 300

Verdoppelung der Arbeitsfläche durch einfaches Aufschwenken der HPL/Multiplex Schwenk-Lochrasterplatte, Einfachste Bedienung dank Schnellspannsystem, Arbeitsfläche 1200 x 800 mm, vergrößerbar auf 1600 x 1200 mm, Lochrasterplatte, Raster 96 mm, Bohrung Ø 20 mm



Arbeitsfläche verdoppeln!



870,00

421-249

Plattenschwenkeinrichtung für Felder Arbeitstische FAT 300 S und FAT 500 S

in Kombination mit 420-245, einfaches Auf- und Abladen dank Lauf- und Allseitenrollen, bequemes Schwenken von großdimensionierten Platten mit bis zu 40 mm Stärke, Schwenkbar von 0°-80° (Arretierung), Rahmengröße 1930 x 1500 mm

1.395,00

420-247

420-248
zusätzliche Querstrebe
204,00



FAT-Zubehör

Multiplex-Arbeitsplatte

für FAT 300, Birke, 3-fach lackiert, kratzfest, 1200 x 739 x 21 mm (L x B x H)

~~180,00~~

174,00

420-243

Multiplex Lochrasterplatte

für FAT 300 + 300 S + 500 S, Verzugsarme Multiplexplatte mit unempfindlicher und strapazierfähiger HPL Oberfläche, 1200 x 800 x 21 mm (L x B x H)

~~279,00~~

227,00

421-244

Auflagefläche verdoppeln mit 2 Stk. Multiplex Lochrasterplatten

Multiplex-Arbeitsplatte

für FAT 300 S + 500 S, Birke, 3-fach lackiert, kratzfest, eingefräste Griffe, 8 Bohrungen zur Befestigung der Plattenschwenkeinrichtung 1650 x 940 x 30 mm (L x B x H)

~~463,00~~

445,00

420-245

BIS ZU 19% BILLIGER

Multiplex Lochrasterplatte

für FAT 300 S + 500 S, Birke, 3-fach lackiert, kratzfest, eingefräste Griffe, Lochraster 96 mm, 2070 x 1170 x 25 mm (L x B x H)

~~535,00~~

479,00

420-246

Laser Distanzmesser Metrica Flash 50

- Für Flächen-, Volumen-Messungen
- Pythagoras-Funktionen
- Direkte, kontinuierliche und diagonale Messungen
- Funktion min/max und Speicher
- bis 50 m
- Genauigkeit ± 2 mm
- Lasertyp 635 nm <1 mW

~~110,00~~

99,90

12.1.016



Holz- und Baufeuchte-messgerät NDI 20

Durch Knopfdruck ändern Sie den Messmodus und können so zwischen Holz- und Baufeuchte wählen, Temperaturmessung in °C oder °F

~~194,00~~

174,00

12.1.041



Sekundenschnelle und zerstörungsfreie Feuchtemessung

ZUBEHÖR FÜR DIE LOCHRASTERPLATTE



Horizontal

12.1.040 Ausladung 35 mm,
Spannweite 13 mm
47,00

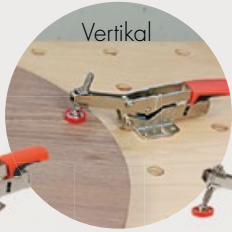

Vertikal

12.1.039 Ausladung 40 mm,
Spannhöhe 0–35 mm
45,20

Kniehebelspanner mit 20 mm Aufnahmebolzen
Die Spannkraft ist regulierbar und beträgt maximal 2500 Nm.
Ø 20 mm Aufnahmebolzen für werkzeuglose Befestigung an der Lochraster- oder der Funktionsplatte.

Zwinge mit Adapterscheibe und Klemmbolzen

Um Werkstücke von oben zu spannen wird die Zwinge mit dem Klemmbolzen in der 20 mm Bohrung fixiert, 2-Komponenten-Kunststoffgriff, Schiene: 22 x 8,5 mm, Durchmesser Adapterscheibe: 60 mm, Spannsystem: Lochraster Ø 20 mm, Ausladung 100 mm, Spannweite 200 mm



99,00

12.1.053



12.1.037 **20,00**



12.1.038 **53,20**

BESSEY® Zwingen

Ganzstahlausführung, Ausladung 60 mm, für 20 mm Bohrung, für Tischnut 12 x 8 mm

Tischzwinge 120/60

Spannweite 120 mm, Spannkraft bis 1800 Nm

Hebelzwinge 160/60

Spannweite 160 mm, Spannkraft bis 2400 Nm

Positionswinkel

Schnell anwendbare und flexible Anschlagmöglichkeit um Werkstücke wiederholgenau auf einem Lochraster Tisch mit 20 mm zu positionieren, Set bestehend aus 1 x Klemmbolzen Ø 20 mm mit Scheibe, 1x Winkel offen 80 x 40 x 60 mm und 1x Anschlagsschraube, Abmessung Winkel: 80 x 40 x 60 mm, Spannsystem: Lochraster Ø 20 mm



36,60

12.2.029

Anschlagsschiene mit Antirutschbelag

Anschlagsschienen-Aluminiumprofil 1200 x 40 x 40 mm mit Antirutschbelag. Idealer Einsatz als Auflage für Verleimarbeiten und zur Vergrößerung der Auflagefläche auf Ihrem FAT 300.

Lieferumfang: 1 Stk. Anschlagsschiene und 2 Stk. Klemmhebel für Lochrasterplatte (Bohrung Ø 20 mm)



95,20

421-234

**MEHR AUSWAHL
FINDEN SIE IN UNSEREM
ONLINE SHOP
de.feldershop.com**

Digitaler Neigungsmesser

Für exakte Messarbeiten wie beispielsweise die relative Neigung eines Sägeblattes zum Maschinentisch. Messgenauigkeit: $\geq \pm 0,2^\circ$



55,60
49,00

12.1.015



Plattenträger

Für Plattenstärken von 0–65 mm, 2 Stk.

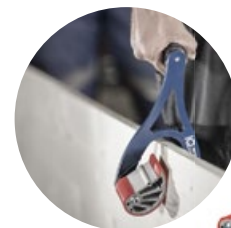

156,00
138,00

12.2.090

New

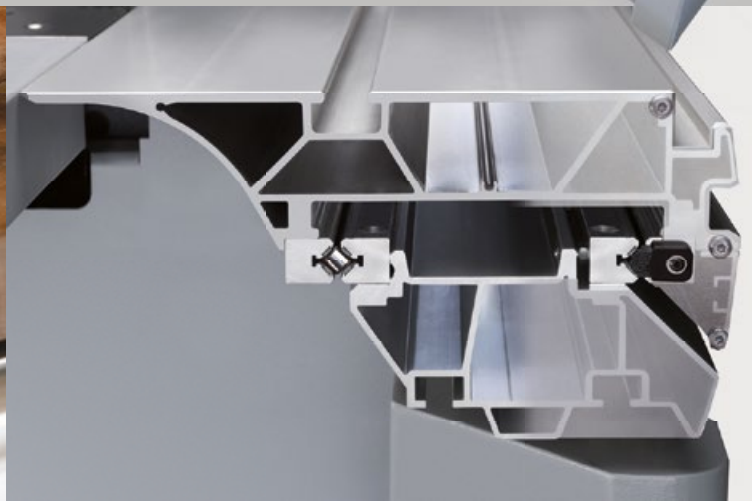

Schwere Unfälle an Formatkreissägen waren gestern – PCS® ist derzeit die schnellste, kontaktlos auslösende Sicherheitseinrichtung weltweit.

10 Jahre Garantie auf den Format4 Formatschiebetisch mit „X-Roll“ Führungssystem: langlebige und verschleißfreie Präzision.

Das bewährte Felder TOP-Aggregat aus Grauguss bietet neben maximaler Leistung und Präzision extreme Laufruhe und Effizienz.

Gesteuerter Parallelanschlag

Kreissägeblatt-Schwenkung 90°–45°



K 945 S

Das Felder- Topmodell für höchste Ansprüche in Handwerk, Gewerbe und Industrie!

Ab sofort auch mit
der Sicherheitseinrichtung
PCS® – Preventive Contact
System erhältlich

Das Topmodell der Felder Formatkreissägen besticht mit modernem Design und überzeugt durch innovative Bedienelemente, langlebige Präzision, extreme Leistungsfähigkeit und höchsten Bedienkomfort.



K 945 S

- Schnittlänge: 2050–3700 mm
- Schnittbreite: 800–1500 mm
- Schnitthöhe: 155 mm
- Steuerung: „Power-Drive“ (Option)

ab 9.990,00

**PCS® – die revolutionäre Weltneuheit
bei Sicherheitseinrichtungen für Format-
kreissägen: Unfallgefahr gebannt, auf
Knopfdruck wieder einsatzbereit.**





Große Schnitthöhe, kompakte Baugröße und hoher Bedienkomfort

Das weiterentwickelte Felder Serie 700 Kreissägeaggregat überzeugt anspruchsvolle Holzbearbeiter mit 140 mm Schnitthöhe bei Einsatz eines 400 mm Sägeblattes.

- ✓ 10 Jahre Garantie auf den Formatschiebetisch mit „X-Roll“ Führungssystem: langlebige und verschleißfreie Präzision
- ✓ Wartungsfreie Schwenksegmentführung „Easy-Glide“ mit 6 Jahren Garantie
- ✓ Individuelle Ausstattungsmöglichkeiten wie z.B. elektromotorische Höhen- und Winkelverstellung mit LED-Anzeige
- ✓ Ausleger-Ablänganschlag mit nur zwei Klemmhebel für einfachstes umsetzen
- ✓ Für maximale Belastung Motorleistung bis zu 10 PS
- ✓ Einzigartiges, perfektes Preis- Leistungsverhältnis

K 740 S Formatkreissäge

- Motorstärke 10 PS (7,35 kW)
- Schnittlänge 2800 mm
- Stern-Dreieck-Start
- Elektrisch angetriebener Vorritzer Ø120 mm mit Hauptkreissägeblatt-Ø 315/350 mm
- „X-Roll“ Formatschiebetisch, 10 Jahre Garantie
- Auslegertisch-Ablänganschlag 3200 mm
- Exzenterniederhalter (400-108 + 01.0.036)

~~10.803,00~~

8.598,00



K 540 S Formatkreissäge

- Schnittlänge: 2500–3200 mm
- „X-Roll“ Formatschiebetisch, 10 Jahre Garantie
- Schnittbreite: 800–1250 mm
- Schnitthöhe: 140 mm



ab 5.990,00

F 700 M

Vibrationsfreie Stabilität für perfekte Ergebnisse

Die Vorteile auf einen Blick:

- ✓ Massiver Maschinentisch für vibrationsfreie Stabilität
- ✓ Höchster Bedienkomfort mit „Power-Drive“: elektrische Höhen- und Winkeleinstellung
- ✓ Felder Frässpindel-Schnellwechselsystem: höchste Produktivität durch kürzeste Rüstzeiten
- ✓ Höchste Arbeitssicherheit: Frässpindel-Schwenkung von 90°–45° nach hinten
- ✓ Wartungsfreie Schwenksegmentführung „Easy-Glide“ mit 6 Jahren Garantie
- ✓ 230 mm Frästischöffnung – Ihr Vorteil bei Abplattfräsarbeiten
- ✓ Zuverlässige Wiederholgenauigkeit und präzise Schnelleinstellung:
Das Felder MULTI-Einstellsystem
- ✓ Duale Fräsabsaugung am Fräsanschlag sowie unter dem Frästisch – eine saubere Lösung

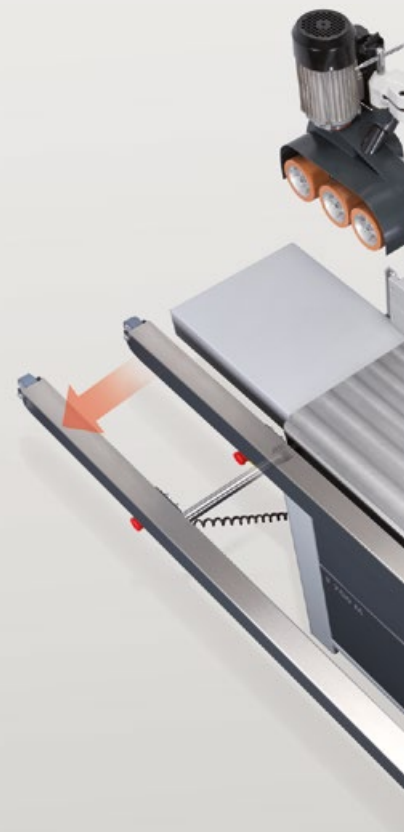

F 700 M

Schwenkspindel-Fräsmaschine

- Motorstärke 5,5 PS (4,0 kW)
- Frästischöffnung: 230 mm
- Fräsanschlag für Werkzeug-Ø max.: 230 mm
- Frässpindel-Schnellwechselsystem, Standard
- Drehzahlen: 3500, 6500, 8000, 10.000 U/min
- Frässpindelsteuerung: „Power-Drive“
- Drehrichtungsschalter

7.950,00

6.695,00



F 900 Z

Schwenkspindel-Fräsmaschine

- Motorstärke 7,5 PS (5,5 kW)
- Frästischöffnung: 320 mm
- Fräsanschlag für Werkzeug-Ø max.: 230 mm
- Frässpindel-Schnellwechselsystem, Standard
- Zapf- und Schlitztisch: 1300 mm (2050 mm/2500 mm)
- Drehzahlen: 3500, 4500, 6000, 8000, 10.000 U/min (Option: stufenlos 1500–10.000 U/min)
- Frässpindelsteuerung: „Power-Drive“

9.877,00

8.795,00





F 700 Z Schwenkspindel-Fräsmaschine

- Motorstärke 5,5 PS (4 kW)
- Frästischöffnung 230 mm
- Fräsanschlag für Werkzeug-Ø max. 230 mm
- Frässpindel-Schnellwechselsystem
- Zapf- und Schlitztisch 1000 mm
- Drehrichtungsschalter

6.064,00

5.195,00



Frässpindel-Schnellwechselsystem

Frässpindelschwenkung 90°–45°

Das MULTI-Einstellsystem ermöglicht neben der Parallelführung des Fräsanschlages vor allem:

- » die Schnelleinstellung auf den Werkzeugdurchmesser
- » Automatische Wiederholeinstellung nach Anschlagabnahme
- » Parallelführung des Fräsanschlages
- » Schnell- und Feineinstellung
- » Einstellskala für Spanabnahme

Garantierte Felder-Qualität bei jedem Präzisionsschnitt, in jedem Format

K 700 professional Formatkreissäge

- Schnittlänge: 2050–2500 mm
- „X-Roll“ Formatschiebetisch, 10 Jahre Garantie
- Schnittbreite: 800–1250 mm
- Schnitthöhe: 104 mm
- Steuerung: „Power-Drive“ (Option)



Vorschubapparate für mehr Arbeitssicherheit



F348 Vorschubapparat

Einfachschwenkkopf, 3 weich gummierte Vorschubrollen;
8 Vorschubgeschwindigkeiten 3,5/4,0/6,5/8,0/10,0/12,5/
20,0/25,0 m/min (vorwärts/rückwärts), Gewicht 57 kg

3x 400 V, 50 Hz
845,00

.F348



.F348-3
1x 230 V, 50 Hz
887,00

F48 Industrie-Vorschubapparat

4 weich gummierte Vorschubrollen, 8 Vorschub-
geschwindigkeiten 3,5/4,0/6,5/8,0/10,0/
12,5/20,0/25,0 m/min (vorwärts/rückwärts),
Gewicht 67 kg

3x 400 V, 50 Hz
1.064,00

.F48



.F48-3
1x 230 V, 50 Hz
1.105,00

H32 Standard-Vorschubapparat

Einfachschwenkkopf, 3 weich gummierte
Vorschubrollen; 4 Vorschubgeschwindigkeiten
4,0/8,0/9,0/18,0 m/min; Gewicht 32 kg



1x 230 V, 50 Hz

519,00

501-05-009

Variofeed 4

Raumschwenkkopf, 4 weich gummierte Vorschubrollen;
Vorschubgeschwindigkeit 3,0–18,0 m/min (vorwärts/rückwärts),
Gewicht 70 kg

3x 400 V, 50 Hz

1.455,00

.VARIO4



.V4-3
1x 230 V, 50 Hz
1.509,00

Vorschubapparat-Abklappvorrichtungen

Vorschubapparat bleibt auf der Maschine und muss nicht mehr
abgebaut werden. Wenige Handgriffe um die Vorschubeinrichtung
müheless über oder unter die Arbeitsebene zu kippen.

Für Felder KF 700 und CF 741 Bj 2007, mit
F-Koppelung und mit Gasfederunterstützung

267,00

430-017



Für Hammer-Maschinen B3 und K3 Modelle

174,00

501-127



Für Hammer-Maschinen C3 31, C3 31 perform,
K3 basic und B3 basic

174,00

503-127



Flexible Kanten- anleimmaschine

ForKa 200 ECO plus

- Verarbeitung von ABS-, PVC- und Holzketten
- Je nach Kantenmaterial ist ein minimaler Innenradius von 25 mm möglich
- Skaleneinstellung für Kantendicke, Kantenstärke 0,4–3,0 mm, bis zu 60 mm Werkstückhöhe
- Schnelle Einsatzbereitschaft durch Schnellheizbecken, digitale Temperatureinstellung
- Flexibilität durch den Einsatz von Schmelzklebergranulat, fein justierbare Kleberabgabe
- Stufenloser Vorschub mit Komfortsteuerung

1.470,00

1.199,00

16.3.009

18%
BILLIGER

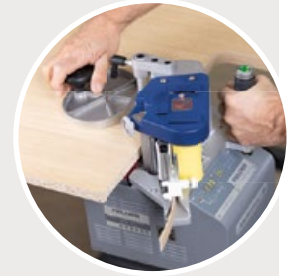
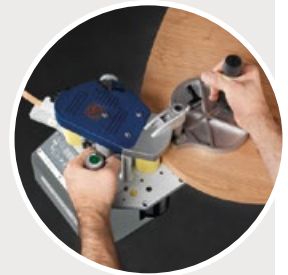

27%
BILLIGER

Säulensauger
zum Fixieren des
Werkstücks

122,00
89,00
400-095



de.feldershop.com

Klicken Sie sich in die Welt von Felder und entdecken Sie über 2500 Werkzeug- und Zubehörartikel für perfekte Holzbearbeitung.

A 951 L & D 951

Hobelqualität auf höchstem Niveau

Die hochwertig verarbeitete Felder Abrichthobelmaschine A 951 L beeindruckt mit innovativen Detaillösungen und einem Abrichttisch, der in seiner Klasse konkurrenzlos ist. Die D 951 bietet Ihnen mehr Präzision und Qualität, als Sie sich bisher von Dickenhobelmaschinen erwarten durften.

Seit Jahrzehnten bewährt sich das Felder-System mit den beidseitig verwendbaren Einweg-Hobelmessern. Werksseitig hochpräzise produziert und eingestellt, entfallen für Sie lästige Einstellarbeiten beim Hobelmesserwechsel ebenso wie die Anschaffung von teuren Einstell-Lehren.

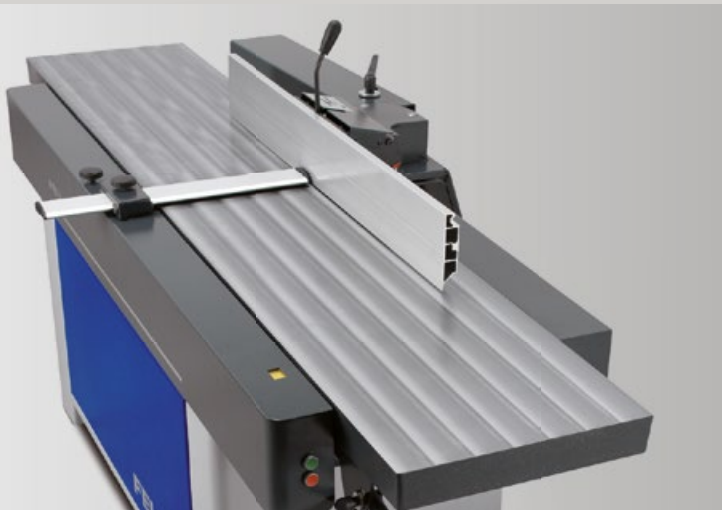

D 951

- Motorstärke 7,5 PS (5,5 kW)
- Hobelbreite: 504 mm
- Hobelwelle: Selbsteinstellende Hobelmesser; SilentPower® Spiralmesser-Hobelwelle (Option)
- Dickenschlänge: 900 mm (1.500 mm)
- Max. Spanabnahme: 8 mm
- Dickenhöhe: 3–254 mm
- Vorschubgeschwindigkeit: stufenlos 4–16 m/min
- Elektrische Höhenverstellung mit Digitalanzeige

9.446,00

8.395,00



A 951 L

- Motorstärke 7,5 PS (5,5 kW)
- Abrichthobelbreite: 510 mm
- Abrichttischlänge: 2700 mm
- Hobelwelle: SilentPower® Spiralmesser-Hobelwelle (Option)
- Max. Spanabnahme: 8 mm
- Aigner Kombi-Abrichtanschlag
- Abrichtschutz EURO Komfort

9.825,00

8.895,00





TIPP:
 Die Kombination der
 Dickenhobelmaschine D 951 mit
 der Abrichthobelmaschine A 951 L
 und deren platzsparendem
 Hobelanschlag ergibt eine ideale
 Maschinenpaarung.



A3 41D – Sensationelle Ergebnisse zum unschlagbaren Preis, das finden Sie nur bei Hammer!

A3 41D Dickenhobelmaschine

- Hobelbreite: 406 mm
- Hobelwelle: Selbsteinstellende Hobelmesser;
 Silent-Power® Spiralmesser-Hobelwelle (Option)
- Dickentischlänge: 600 mm
- Max. Spanabnahme: 4 mm
- Dickenhöhe: 4–225 mm
- Vorschubgeschwindigkeit: 6 m/min

Mit der von 4–16 m/min stufenlos regelbaren Vorschubgeschwindigkeit erzielen Sie unabhängig von Holzart und Maserung immer perfekte Dickenhobelergebnisse.

Das herausragende Merkmal der Abrichthobelmaschine sind die schweren, massiv verrippten Abrichtische mit einer Gesamtlänge von 2700 mm.

Gewünschtes Maß eingeben, Start drücken und der Dickentisch verstellt sich exakt in die von Ihnen gewünschte Position. LED-Displays für Soll- und Ist-Werte. Weitere Funktionen: Kettenmaße, 4 programmierbare Dickentischpositionen.



2.920,00
2.795,00



Silent-Power®: Sensationell leise, Lärmbelastung um 50% halbiert!

„Digi-Drive“ – Gewünschtes Maß eingeben, Start drücken und der Dickentisch verstellt sich exakt in die von Ihnen gewünschte Position.

Mit der von 4–16 m/min stufenlos regelbaren Vorschubgeschwindigkeit erzielen Sie unabhängig von Holzart und Maserung immer perfekte Dickenhobelergebnisse.

Vier Trapez-Gewindespindeln garantieren exakte Verstellpräzision und sichern höchste Dickentischbelastung.

Messerwechsel in Rekordzeit

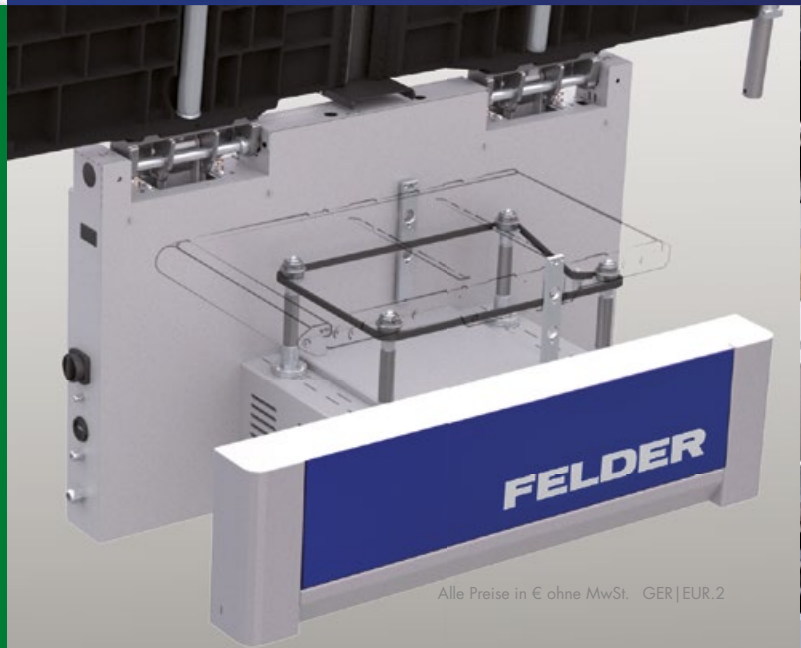

AD 951 & AD 941

Für Hobelerggebnisse die begeistern

Mit technologisch ausgereiften Detaillösungen, innovativen Bedienkonzepten und klarem Maschinendesign begeistern die Abricht-Dickenhobelmaschinen AD 941 und AD 951 Holzbearbeiter auf der ganzen Welt.

Die Vorteile auf einen Blick:

- ✓ Federngestütztes, synchrones Aufklappen der dualen Abrichttische
- ✓ Minimaler Platzbedarf durch optimierten Fügeanschlag
- ✓ Der neue Felder-Abrichtschutz: Höchste Arbeitssicherheit bei bestem Bedienkomfort
- ✓ Bereit für höchste Belastungen: 4-Säulen-Dickentischführung
- ✓ Die Felder System-Hobelwelle, seit Jahrzehnten ein Garant für perfekte Hobelerggebnisse
- ✓ Halbierung der Lärmbelastung mit der innovativen Silent-Power® Spiralmesser-Hobelwelle



	AD 951	AD 941
Hobelbreite	510 mm	410 mm
Abrichtschlänge	2250 mm (4050 mm)	2200 mm (4000 mm)
Hobelwelle	Selbsteinstellende Hobelmesser; Silent-Power® Spiralmesser-Hobelwelle (Option)	
Dickenhöhe	3-254 mm	
Vorschubgeschwindigkeit	stufenlos 4-16 m/min	6 + 12 m/min
Dickentischsteuerung	„Power-Drive“ (Option), „Digi-Drive“	„Power-Drive“ (Option)

ab 8.595,00

Die Maschinenabbildungen enthalten teilweise Sonderausstattungen.
Die jeweilige Maschinenausstattung entnehmen Sie bitte Ihrem Angebot.

AD 741

Bewährte Qualität, präzise Ergebnisse

**Die Abricht-Dickenhobelmaschine AD 741
überzeugt seit Jahren mit exzellenten Hobelbildern
und konstanter Zuverlässigkeit**

Die Vorteile auf einen Blick:

- ✓ Minimaler Platzbedarf durch optimierten Fügeanschlag
- ✓ Zehntelmillimetergenaue Dickentisch-Einstellung mit Digitalanzeige
- ✓ Motorleistung bis 10 PS möglich
- ✓ Sehr kompakte Bauweise
- ✓ Einzigartiges Preis- Leistungsverhältnis
- ✓ Individuelle Ausstattungsmöglichkeiten
- ✓ Leicht zu bewegen mit Hubwagen (Aussparung am Maschinengehäuse) oder Fahreinrichtung



**Entscheiden Sie sich für
das Original und
profitieren Sie von ...**

- ✓ *einem niedrigeren Stromverbrauch*
- ✓ *20-fache Schneidenstandzeit*
- ✓ *max. Wirtschaftlichkeit & niedrigen Langzeitkosten*
 - ✓ *Sensationell leise*
 - ✓ *Vier Schneidfasen*
- ✓ *Ausrissfreie Hobelergebnisse*
 - ✓ *Großer Spanraum*
 - ✓ *Hauseigene Produktion*



Geringer Platzbedarf – Abrichtanschlag mit Rundwelle Führung.

AD 741 Abricht-Dickenhobelmaschine

- Motorstärke 4 PS (3 kW)
- 2-Messer-Felder-Systemhobelwelle
- Abrichtschlänge 2000 mm
- Hobelbreite 410 mm
- Spanabnahme max. 4 mm

6.960,00

6.395,00



**Einfaches, synchrones
Aufklappen der massiven
Abrichttische**

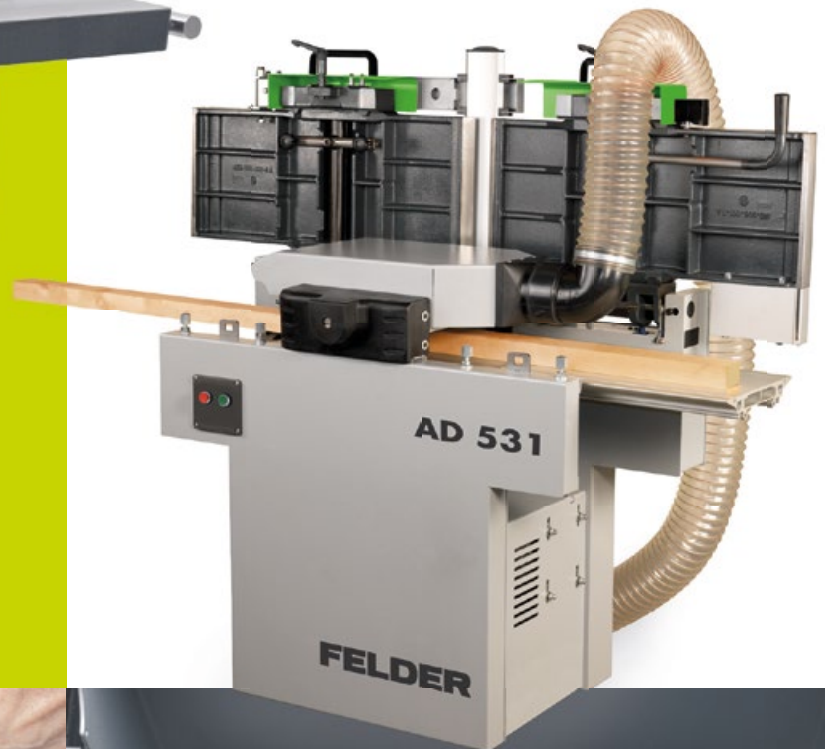

**AD 531
Abricht-Dickenhobelmaschine**

- Hobelbreite: 310 mm
- Abrichtschlänge: 1500 mm (3500 mm)
- Hobelwelle: Selbststellende Hobelmesser;
Silent-Power® Spiralmesser-Hobelwelle (Option)
- Dickenhöhe: 4–220 mm
- Vorschubgeschwindigkeit: 6 m/min

Einfaches, synchrones Aufklappen der massiven Abrichttische, Optionales „Power-Drive“-Paket für elektronische Steuerung.

Die Felder Systemhobelwelle, seit Jahrzehnten ein Garant für perfekte Hobelerggebnisse – Messerwechsel in weniger als zwei Minuten.

2 Druckbalken für perfekte Dickenhobelerggebnisse in der Standardaustattung.

Stufenlose Einstellung der Spanabnahme bis 4 mm.

Felder Tischverlängerungssystem für Dicken- oder Abrichttisch, Arbeitstische schnell und werkzeuglos um bis zu 1000 mm verlängerbar.

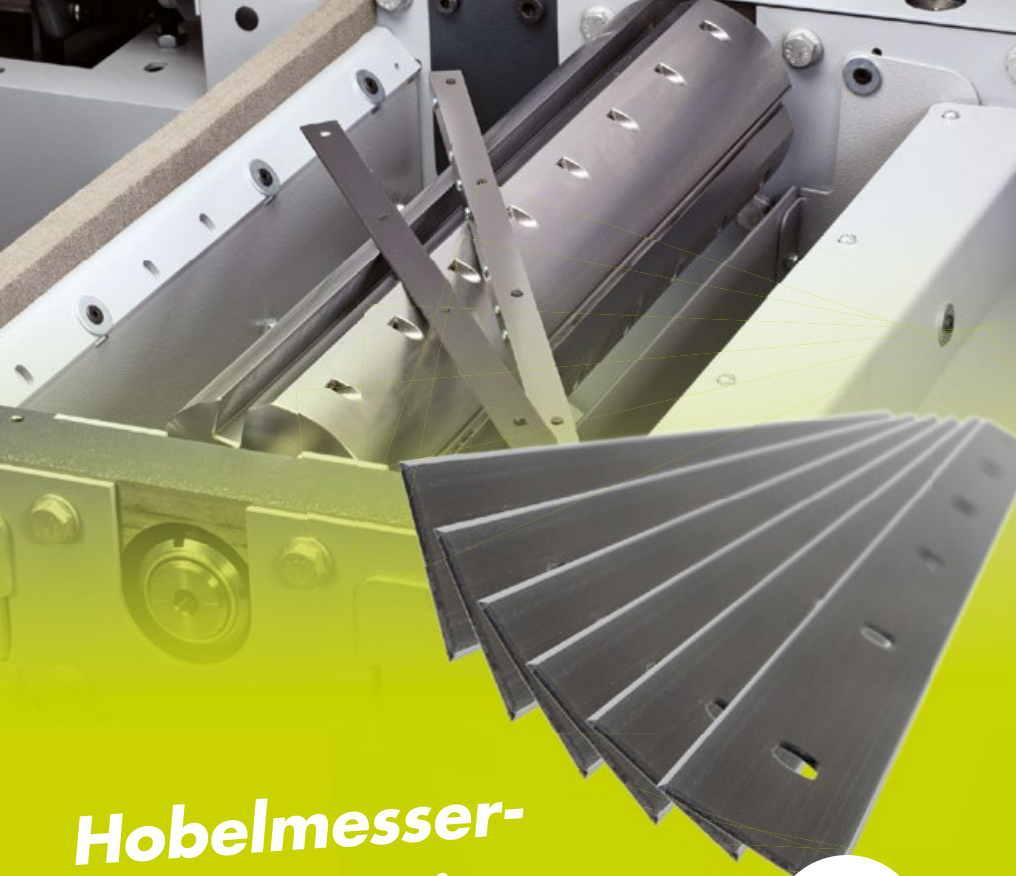

Wartungsset für Silent-Power® Hobelwellen
Zur einfachen Wartung und Reinigung

~~166,00~~
143,00
400-106

Set bestehend aus:
10 Stk. HW-Ersatzschneiden (07.0.020)
10 Stk. Ersatzschrauben (07.0.021)
250 ml Harzlöser (10.0.023)
Waschtafel und Reinigungsbürste
5 Nm Drehmoment-Schraubendreher (12.0.324)

Hobelmesser-Vorratsaktion

BIS ZU **20%** BILLIGER

HS-M42 Systemhobelmesser

Doppelseitig geschliffene Einweg-Wendmesser, mit Passbohrungen für die Aufnahme der Keilleisten schrauben zur Positionierung des Hobelmessers in der Hobelwelle ohne Einstellarbeit

07.1.231	310 mm (Felder), 1 Packung (6 Stk.)	105,00	84,00
07.1.241	410 mm (Felder), 1 Packung (6 Stk.)	119,00	96,00
07.1.251	510 mm (Felder, Format4), 1 Packung (6 Stk.)	144,00	115,00
07.1.263	635 mm (Felder, Format4), 1 Packung (6 Stk.)	175,00	140,00
500-07-011	260 mm (Hammer), 1 Packung (3 Stk.)	44,60	35,80
500-07-002	310 mm (Hammer), 1 Packung (3 Stk.)	55,50	44,30
500-07-005	410 mm (Hammer), 1 Packung (3 Stk.)	60,90	48,70

HW Ersatzmesser für Silent-Power® Spiralmesser-Hobelwelle

Stumpfe oder beschädigte Hobelmesserschneiden in der Silent-Power® Spiralmesser-Hobelwelle lassen sich durch einfaches drehen oder austauschen schnell und einfach erneuern. Für den präzisen Schneidensitz sorgt die micromillimetergenaue Fertigung der selbstzentrierenden Konstruktion. Mit 4 Schneidkanten und 8 angeschliffenen Radien; 10 Stück



Bis zu 20-fache Standzeit durch Hartmetall-Schneiden

~~49,90~~
40,00
07.0.020

Problemlöser und Alleskönner

BIS ZU **24%** BILLIGER



Metall-Glanz

Pflegt und schützt korrosionsgefährdete Oberflächen aus Metall

~~16,50~~
12,80
10.5.003
Sprühflasche
500 ml

~~47,00~~
35,60
10.3.003
Nachfüllpackung
3 l



Metall-Protect

Durch die Verdrängung von Feuchtigkeit schützt es die Maschine lange Zeit vor Rost.

~~21,70~~
17,60
10.0.008
Sprühflasche
500 ml

~~82,90~~
66,50
10.0.009
Nachfüllpackung
3 l



Supergleit

Erhöht die Gleitfähigkeit beim Hobeln und enthält keine Wasseranteile und Silikonöle

~~16,50~~
12,80
10.0.010
Sprühflasche
500 ml

~~47,00~~
35,60
10.0.011
Nachfüllpackung
3 l



Harzlöser

Löst Harzreste von Werkzeugen und Maschinen

~~16,50~~
12,80
10.0.022
Sprühflasche
500 ml

~~47,00~~
35,60
10.0.023
Nachfüllpackung
3 l

Maximale Flexibilität beim Schleifen von Kanten zum Bestpreis

Oszillierende Kantenschleifmaschine HS 950

- Zu- und wegschaltbare Schleifbandoszillaton zur optimalen Ausnutzung der gesamten Schleifbandfläche
- Schleifen von überlangen Werkstücken dank offener Bauweise
- Stufenlose Schleiftischschwenkung 0°–90°
- Tischhöhenverstellung mittels Handrad
- Zusatztisch zum Rundschleifen



~~1.595,00~~

BIS ZU
14%
BILLIGER

1.375,00

500-14-100, 3x 400 V, 50 Hz

An der linken Seite der Maschine befindet sich ein Zusatztisch zum Schleifen von Radien (> 60 mm). Der Tisch kann ebenfalls in der Höhe verstellt werden.

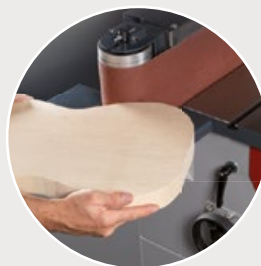

felder.group/hs950

VIDEO

Papierschleifbänder

für Kantenschleifmaschine HS 950

- Der Schleifkorund ist doppelt ausgerichtet, im rechten Winkel und schräg gegen die Laufrichtung
- 2515 x 150 mm

Verschiedene Größen und Körnungen, hohe Reißfestigkeit und stabile Unterlage



14.2.0825	5x K 60	26,50	25,30
14.2.0835	5x K 80	24,10	21,90
14.2.0845	5x K 100	23,00	20,90
14.2.0855	5x K 120	23,00	20,90
14.2.0865	5x K 150	23,00	20,90



Schleifband-reiniger

~~27,80~~
20,50
10.0.100

Hinweis: Die Maschine HS 950 ist nicht ab Lager lieferbar. Die Lieferzeit beträgt ca. 2 Monate.

Fräsmaschine
mit extremer Auflagefläche

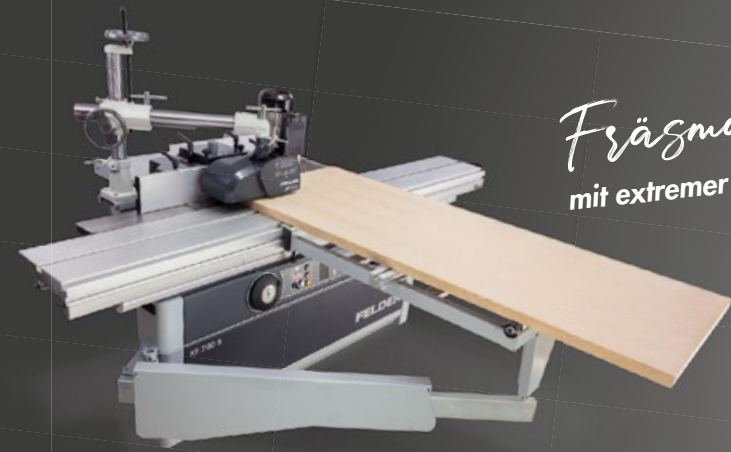

Zwei Profi-Maschinen in einer Kombi

Zuschnitte, Format- und Gehrungsschnitte oder Tischfräsarbeiten jeder Art – mit einer Felder Kreissäge-Fräsmaschine KF 700 S kompromisslos einfach und präzise.

Die Vorteile auf einen Blick:

- ✓ 10 Jahre Garantie auf den Formatschiebetisch mit „X-Roll“ Führungssystem: langlebige und verschleißfreie Präzision
- ✓ Kreissäge- und Fräsaggregat, wartungsfreie Schwenksegmentführung „Easy-Glide“ mit 6 Jahren Garantie
- ✓ Individuelle Ausstattungsmöglichkeiten wie z.B. elektrische Höhen- und Winkeleinstellung von Kreissäge- und Fräsaggregat mit LED-Display
- ✓ Für maximalste Belastung Motorleistung bis zu 10 PS
- ✓ Formatschiebetisch Schnittlänge 2500, 2800 und 3200 mm
- ✓ Parallelschnitte bis 1250 mm (Transportbreite nur 800 mm)
- ✓ Leicht zu bewegen mit Hubwagen (Aussparung am Maschinengehäuse) oder Fahreinrichtung



KF 700 S professional Kreissäge-Fräsmaschine

- Motorstärke 7,5 PS (5,5 kW), Stern-Dreieck-Start
- Schnittlänge 2500 mm
- Schnittbreite 800 mm
- Schnitthöhe 104 mm
- Frästischöffnung 230 mm
- Fräsanschlag für Werkzeug-Ø max. 230 mm
- Frässpindel-Schnellwechselsystem
- Multi-Einstellsystem
- Kreissägeanschlag feineinstellbar
- Gradanzeige der Kreissägeschwenkung im Handrad
- Gradanzeige für Frässpindelschwenkung im Schwenkhandrad

12.475,00

10.395,00

Leasing
179,00

Innovative Detaillösungen,
kürzeste Umrüstzeiten

Formathreissäge
mit großem Auslegertisch



Mit der Felder-Abklappvorrichtung bleibt der Vorschubapparat immer an der Maschine und ist jederzeit problemlos einsetzbar.

**Zuverlässige Wiederholgenauigkeit und präzise Schnelleinstellung:
Das Felder MULTI-Einstellsystem**

10 Jahre Garantie auf den Felder Formatschiebetisch mit „X-Roll“ Führungssystem: langlebige und verschleißfreie Präzision.

**Felder Frässpindel-Schnellwechselsystem: höchste Produktivität
durch kürzeste Rüstzeiten**

Bandsägen Für höchste Belastung konzipiert



Die Vorteile auf einen Blick:

- ✓ Für höchste Belastung konzipiert: massiver Maschinenständer, Laufrollen und Maschinentisch aus Grauguss
- ✓ Einfacher und bequemer Bandsägeblatt-Schnellwechsel
- ✓ Hohe Langlebigkeit, Präzision und Laufruhe durch X-Life® Bandsägeblatt-Keramikführungen

FB 510

- Motor 4 PS (3 kW)
- Schnitthöhe 410 mm
- Schnittbreite 480 mm
- X-Life® Bandsägeblatt-Keramikführungen

~~2.330,00~~
2.195,00

FB 610

- Motor 4 PS (3 kW)
- Schnitthöhe 410 mm
- Schnittbreite 575 mm
- X-Life® Bandsägeblatt-Keramikführungen

~~3.174,00~~
2.895,00

FB 710

- Motor 5,5 PS (4 kW)
- Schnitthöhe 460 mm
- Schnittbreite 690 mm

~~3.749,00~~
3.495,00

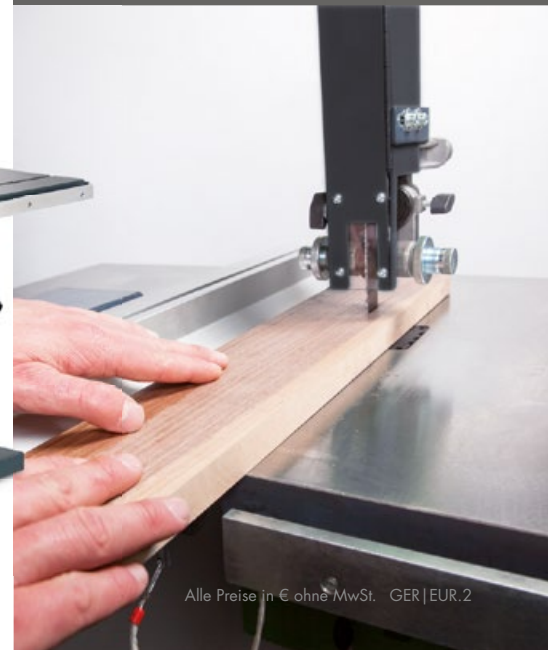
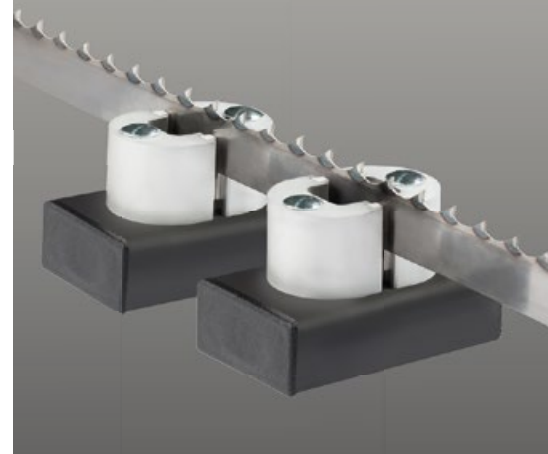

New
29 BOHRSPINDELN

FD 29 professional
für Dübellochbohrungen, Reihen-
lochbohrungen, 29 Bohrspindeln
im 32-mm-Raster, Bohrer mit max.
Durchmesser 35 mm



Extrem vielseitig, geringer Platzbedarf, maximal belastbar

FD 21 professional Dübelbohrmaschine

- 21 hochwertige Bohrspindeln im 32 mm Raster
- Stufenlos schwenkbares Bohraggregat (0°–90°)
- Anschlagtiefe bis 300 mm per Skala einstellbar
- Automatische Bohrtiefenkompensation
- Bis zu 70 mm Bohrtiefe
- Bohrhöhenverstellweg 55 mm
- Tischgröße 900 x 380 mm

FD 250 Bohr- und Stemmmaschine

- Einsatzgebiet Langlochbohrungen
- Bohrtiefe 160 mm
- Bohrhöhenverstellweg 130 mm
- Bohrlänge 250 mm
- Einhandhebelbedienung
- Tischgröße 550 x 300 mm
- Drehrichtungsschalter
- Dübeleinrichtung mit einsetzbaren
Rasterschienen 16, 22, 25 und 32 mm
- Stemmeinrichtung (Optional)



5.650,00

4.395,00

*Großes Tischformat,
nach drei Seiten
nochmals um bis zu
1000 mm werkzeug-
los verlängerbar*

3.057,00

2.595,00

New und Originalverpackt

Einfach, schnell und garantiert zum besten Preis im Onlineshop:
24 Stunden – 7 Tage die Woche, immer aktuell!



KSM 2600
Oszillierende Kantenschleifmaschine
Motorstärke 4 PS (3 kW), 3x 400 V, 50 Hz,
Arbeitstisch 750 x 300 mm, Höhenverstellung
185 mm, Absauganschluss 140 mm,
Tischschwenkung 90°-45°

2.467,00

1.995,00

14.0.925

19%
BILLIGER

DR 80 Radialbohrmaschine

Motorstärke 0,55 PS,
1x 230 V, 0,4 kW,
Arbeitstisch Ø 300 mm,
Höhe 1630 mm,
Ausladung 420 mm,
Bohrfutter 3-16 mm,
Bohrtiefe 80 mm,
Drehzahlen
550-2000 U/min



565,00

499,00

500-15-002

DS 80 Säulenbohrmaschine

Motorstärke 0,75 PS,
1x 230 V, 0,55 kW,
Arbeitstisch 254 x 254 mm,
Höhe 1630 mm, Ausladung
165 mm, Bohrfutter 3-16 mm,
Bohrtiefe 80 mm, Drehzahlen
180-2740 U/min



545,00

475,00

500-15-003

DS 120 Säulenbohrmaschine

Motorstärke 1 PS,
1x 230 V, 0,75 kW,
Arbeitstisch 425 x 475 mm,
Höhe 1710 mm, Ausladung
255 mm, Bohrfutter 5-20 mm,
Bohrtiefe 120 mm, Drehzahlen
120-3480 U/min



926,00

819,00

500-15-004

Werkzeugset „Professional“ im Alukoffer, 120-teilig

Das Komplett-Sortiment für Werkstatt,
Montage und Haushalt! Qualitäts-
werkzeug übersichtlich angeordnet
im robusten Koffer mit 4 Universal-
Werkzeughalterungen.



Genaueren Lieferumfang finden Sie
unter feldershop.com

195,00

12.1.309

Schraubstock

Für Ständerbohrmaschine,
Spannbereich 127 mm

27,70

26,50

500-15-010



Schnellspan-Futter

Für Ständerbohrmaschine,
Spannbereich 3-16 mm

71,10

64,00

500-15-011



www.world4machines.com



Staubfrei, gesund & auf Wunsch mobil

Felder Schleiftisch FST 160

Anfallende Stäube werden optimal erfasst und sofort abgesaugt, große Auflagefläche mit durchgängiger Absaugung, Absauganschluss (links oder rechts montierbar)

- Abmessungen 1660 x 1020 mm (L x B)
- Arbeitsfläche abgesaugt 1530 x 800 mm (L x B)
- Arbeitshöhe einstellbar 726–1026 mm
- Absauganschluss 140 mm
- Benötigter Volumenstrom 1800 m³/h
- Gewicht 120 kg

TIPP

Kombinieren Sie den Schleiftisch mit dem Felder Arbeitstisch FAT 300 und sichern Sie sich so maximalen Benutzerkomfort



20%
BILLIGER

~~1.745,00~~

1.395,00

420-250

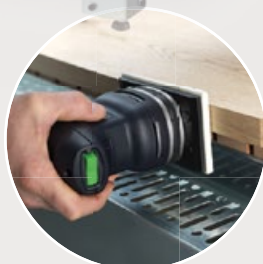

Auflagegeständer jetzt für kurze Zeit zu Aktionspreisen

BIS ZU
22%
BILLIGER



Kombi-Auflagegeständer

Auflagebreite 365/395 mm,
Max. Tragkraft 80 kg,
Höhe einstellbar 730–1200 mm

~~89,60~~

74,20

01.2.021



Rollenauflagegeständer

Auflagebreite 395 mm,
Max. Tragkraft 80 kg,
Höhe einstellbar 700–1150 mm

~~81,40~~

67,00

01.2.023



Rollenauflagegeständer „Schwer“

Auflagebreite 395 mm,
Max. Tragkraft 800 kg,
Höhe einstellbar 580–970 mm

~~117,00~~

91,30

01.2.020



Kugelauflagegeständer

Auflagebreite 365 mm,
Max. Tragkraft 80 kg,
Höhe einstellbar 690–1150 mm

~~85,40~~

71,00

01.2.022

Sauberer Arbeitsplatz. Saubere Werkstücke!

mit Stahlhüfterrad
bis zu 400 Liter
Spänevolumen

BIS ZU
12%
BILLIGER



AF 22 Multi Power Line

AF 12	AF 14	AF 16	AF 22 Mobil	AF 22 Stand	AF 22 Wandmontage	AF 22-200
459,00	577,00 525,00	824,00 725,00	1.175,00 1.045,00	1.090,00 975,00	979,00 885,00	1.225,00 1.095,00
401-240	.SET-AF14-2	.SET-AF16-2	401-256	401-258	401-257	401-260
401-242 1x 230 V, 50/60 Hz 499,00	.SET-AF14-3 1x 230 V, 50/60 Hz 617,00 565,00	.SET-AF16-1 1x 230 V, 50 Hz 864,00 765,00				

Technische Daten	AF 12	AF 14	AF 16	AF 22
Motorspannung	3x 400 V	3x 400 V	3x 400 V	3x 400 V
Motorstärke	2 PS (1,5 kW)	2 PS (1,5 kW)	4 PS (3,0 kW)	4 PS (3 kW)
Absauganschluss (Ø mm)	120	140 (120/80) Mit Verteiler	160 (140/80) Mit Verteiler	AF 22 Mobil Ø 120/80 mm AF 22 Stand Ø 120/80 mm AF 22 Wandmontage Ø 160 mm AF 22-200 Ø 200 mm (4,0 PS/ 3,0 kW)
Spänevolumen (l)	110	200	200	2x 200
Volumenstrom max. (m³/h)	1350	2350	3000	3100
Unterdruck max. (Pa)		2140	2150	2510
Platzbedarf (L x B mm)	784 x 415	965 x 575	982 x 570	1300 x 580



Wir planen
Ihre individuelle
Absauglösung

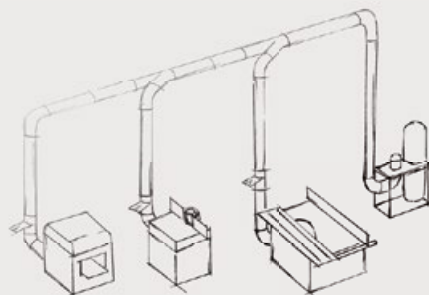

Spänesack-
Schnellwechsel
in nur 10
Sekunden!

Spänesäcke, 10 Stk.

Reißfeste Spänesäcke in qualitativ hochwertiger Ausführung, geeignet zur mehrfachen Verwendung.



S01, AF 10, AF 12 650 x 1150 mm (B x H)	14,30	11,80	02.2.013
AF 14, AF 16, AF 20, AF 22 850 x 1300 mm (B x H)	20,50	17,40	02.1.015
RL 125, RL 140, RL 160, RL 200 740 x 630 x 1300 mm (L x B x H)	35,90	28,70	02.0.036
RL 250, RL 300, RL 350 1200 x 500 x 1300 mm (L x B x H)	44,30	35,90	02.0.037

Industrie-Absaugschläuche

Schwer entflammbar nach DIN 4102 B1, Öl- und benzinbeständig, Temperaturbeständigkeit -40 °C bis +100 °C,



Robust und langlebig

H/SE Hochleistungsausführung
0,7 mm Wandstärke

02.0.405	Ø 50 mm	20,80	17,10
02.0.408	Ø 80 mm	21,80	17,90
02.0.410	Ø 100 mm	27,00	22,20
02.0.412	Ø 120 mm	30,10	24,60
02.0.414	Ø 140 mm	36,80	30,10
02.0.416	Ø 160 mm	41,50	34,10

Anlaufautomatik

Für 1-8 Maschinen, Verzögerte Nachlaufzeit 10 Sek., Ohne Absperrschieberansteuerung, Wandlerspulen mitbestellen

~~102,00~~
82,00
02.0.340



Wandlerspule für Anlaufautomatik

Anbindung von Maschinen an Anlaufautomatik, Pro Maschine wird eine Wandlerspule benötigt, Für Spannung 3x 400 V/1x 230 V

~~19,20~~
15,30
02.0.346



Patronenstaubfilter mit Abreinigungssystem

Passend für Felder AF 14/16/22/20, Hoher Staubabscheidegrad (Staubklasse M), 13,1 m² Filterfläche, Ø 480 mm, L = 1200 mm



Set bestehend aus:
02.1.132 + 401-270
418,00
379,00
.SET-HA16-6



Anlaufautomatik – ideal für Maschine und Zubehör

Anlaufautomatik für Zusatzgeräte mit Zeitverzögerung für Absauggeräte mit Wahlschalter Hand-O-Auto für Absaugung. Über den Umschalter Auto-O-Hand kann die Absaugung (Slave) auch dann in Betrieb genommen werden, wenn die Säge (Master) nicht eingeschaltet ist.

- 3x 400 V, Anschluss Absauggerät, geschalten (4 Sek.) mit dem Start Ihrer Holzbearbeitungsmaschine
- 3x 400 V, Anschluss Holzbearbeitungsmaschine
- 1x 230 V, geschalten (4 Sek.) mit dem Start Ihrer Holzbearbeitungsmaschine
- 1x 230 V, ständig verfügbar

Gesamtleistung (Absaugung + Maschine) max. 7,5 kW
Ausschaltverzögerung ca. 8 sek.

~~170,00~~
139,00
501-01-005

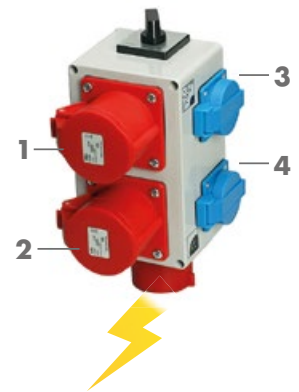

Durch die Filterung von Staub und Schadstoffen aus der Werkstatt gewährt der Luftfilter LF 600 und LF 950 erhöhte Sicherheit beim Arbeiten und ein sauberes Arbeitsumfeld.
+ Filterklasse G4 (außen), F6 (innen)
+ Steuerung mittels Fernbedienung

Für Ihre Gesundheit

Luftfilter LF 600

- Motorleistung 0,125 PS, 230 V, 50 Hz
 - Dimensionen 556 x 481 x 306 mm
 - Volumenstrom 600 m³/h, 680 m³/h, 765 m³/h
- ~~349,00~~
299,00
400-12-033

Luftfilter LF 950

- Motorleistung 0,2 PS, 230 V, 50 Hz
 - Dimensionen 810 x 660 x 355 mm
 - Volumenstrom 950 m³/h, 1200 m³/h, 1775 m³/h
- ~~458,00~~
399,00
400-12-034

Saubere Luft für gesunde



INDUSTRIE-REINLUFTABSAUGGERÄTE

Gewerbliche und industrielle Holzbearbeiter profitieren von holzstaubgeprüften und BG-prüfzertifizierten (DGUV) Felder-Reinluftabsauggeräten in verschiedenen Preis- und Leistungsklassen. Alle Modelle erreichen einen Reststaubgehalt von weniger als 0,1 mg/m³ und entsprechen somit der Reststaubgehaltstufe H3.

	RL 125	RL 140	RL 160	RL 200	RL 250	RL 300	RL 350
Absauganschluss (Ø mm)	125	140	160	200	250	300	350
Spänevolumen (l)	200	200	2x200	2x200	2x250	2x250	2x250
Volumenstrom max. (m ³ /h)	1900	2500	3200	4000	5000	6000	8000
Reststaubgehalt (mg/m ³)	< 0,1	< 0,1	< 0,1	< 0,1	< 0,1	< 0,1	< 0,1
Platzbedarf (L x B x H mm)	1040 x 898 x 1940	1040 x 898 x 1940	1775 x 898 x 2005	1775 x 898 x 2005	2640 x 1140 x 2260	2640 x 1140 x 2260	2640 x 1140 x 2260
	3.090,00 2.690,00	3.340,00 2.940,00	4.420,00 3.920,00	5.665,00 4.950,00	ab 10.000,00		

Werkstätten

**JETZT MIT
FÖRDERUNG**
WIR BERATEN
SIE GERNE

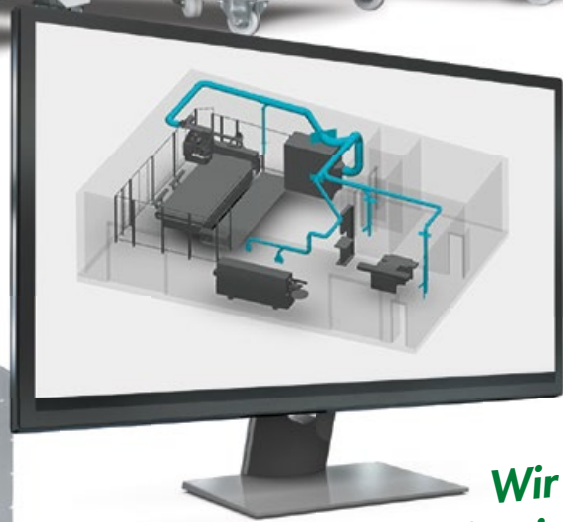

**Wir planen
Ihre individuelle
Absauglösung**

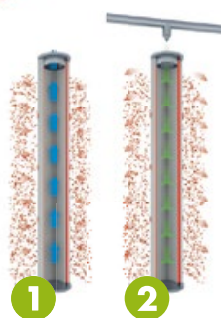
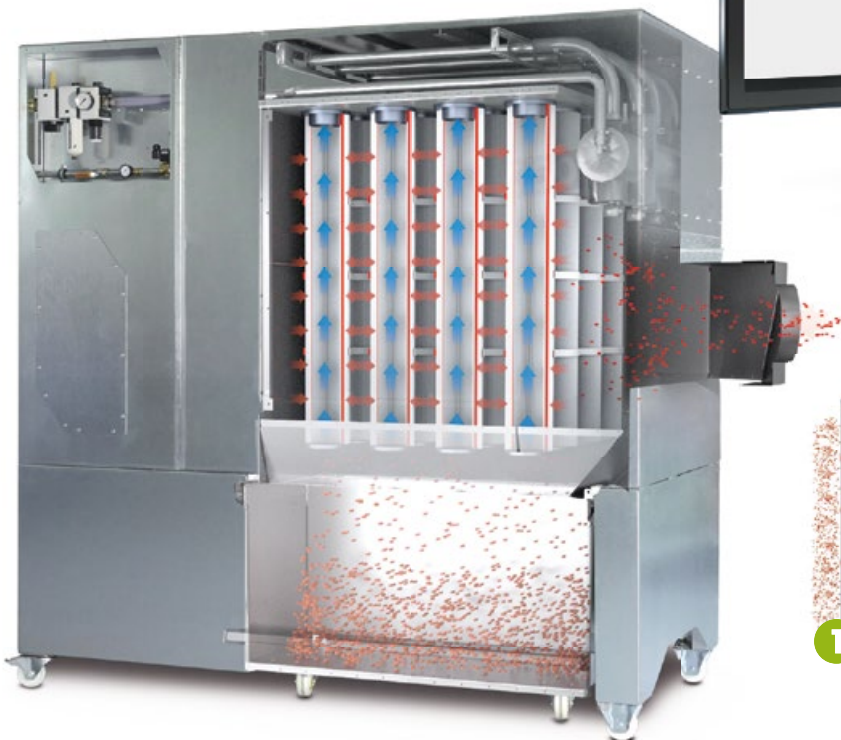

1. Patronenfilter

- Größere Filterfläche bei ähnlichem Platzbedarf
- Reduzierte Filterbelastung
- Maximierte Filterstandzeit

2. JET-Abreinigung

Kontinuierliche Druckluftstöße reinigen den Filter vollautomatisch und garantieren langanhaltend perfekte Absaugergebnisse

Was PCS® weltweit so einzigartig macht

Maximale Arbeitssicherheit, immer,
in jeder Bearbeitungssituation!

Schwere Unfälle an Formatkreissägen waren gestern – Erfolgreiche Holzbearbeitung in sicheren Händen mit PCS®.

Jeder Holzbearbeiter, und mit ihm auch jeder holzbearbeitende Betrieb, hat zehn gute Gründe, bei seiner Arbeitssicherheit keine Kompromisse zu machen.

PCS® verhindert Unfälle und garantiert Fingerfertigkeit und volle Handschlagqualität für immer!



Erkennt Unfallgefahren unmittelbar vor Kontakt mit dem Sägeblatt



Funktioniert ohne zusätzliche, externe Energiequellen und ohne externe Sensorik oder Videosysteme.



Auf Knopfdruck sofort wieder einsatzbereit.



Unempfindlich gegen Staub und Schmutz



100% beschädigungsfrei für Maschine und Sägeblatt.

Video

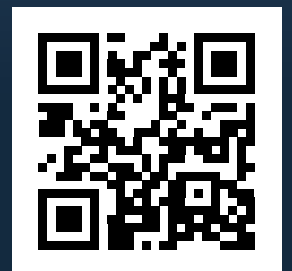

Sicherheit darf nicht teuer sein – PCS® erfordert keine zusätzlichen Wartungs- und Reinigungsintervalle.