

FRÜHJAHR 2024

AKTION

MASCHINEN | WERKZEUG | ZUBEHÖR



PETSCHEL MASCHINEN GmbH
Oststraße 7, 01904 NEUKIRCH

SOFORT-INFO UNTER
Tel. 0359 5131 557
www.felder-gruppe.de
www.petschel-maschinen.de

FELDER
FORMAT 4
Hammer
MAYER

EINFACH. SCHNELL. GARANTIIERT.

ZUM BESTEN PREIS IM ONLINESHOP

Bestellen Sie einfach & bequem in unserem Onlineshop.
24 Stunden – 7 Tage die Woche, immer aktuell.
Wählen Sie aus einer Vielzahl an Zahlungsmöglichkeiten & bleiben Sie mit unserem Newsletter immer am Laufenden.



UNSER SORTIMENT

Sägen, Hobeln, Fräsen
Bohren, Schleifen
Absaugen, Entsorgung
Werkstattausrüstung
Transport- und Hebemittel
Reinigung und Wartung
Elektro- und Handwerkzeuge
Kantenanleimen
CNC-Bearbeitungszentren
Maschinen

© 01/2024 FELDER KG · KR-Felder-Straße 1, 6060 HALL in Tirol, AUSTRIA · www.felder-group.com
Änderungen der Preise und der technischen Daten ohne Ankündigung, Satz- und Druckfehler sowie Irrtümer jederzeit vorbehalten. Angebote gültig bis 15.04.2024. Alle Preise sind in € inkl. MwSt. Vorverkauf jederzeit vorbehalten. Die Maschinen sind teilweise mit Sonderausstattungen abgebildet. Abbildungen können vom Original abweichen. Symbolfotos.



Extreme Laufruhe für jeden Einsatz Silent-Power® Classic

Kombizuschnitt-Sägeblatt

Für professionelle Quer- und Längsschnitte, Zum Besäumen, Auftrennen und Kappen von Massivhölzern und Plattenwerkstoffen ohne Beschichtung oder zum Zapfen und Schlitzen in Längsrichtung

03.13.25016: Ø 250 mm, B 3,2/2,2 mm, Z 16, ø 30mm	44,74	35,58
03.13.31522: Ø 315 mm, B 3,2/2,2 mm, Z 22, ø 30 mm	50,22	42,25

Universal-Sägeblatt

Für Format- und Trennschnitte in Vollholz und Formatschnitte beschichteter Plattenwerkstoffe, Kunststoff- und Mineralfaserplatten

03.13.25040: Ø 250 mm, B 3,2/2,2mm, Z 40, ø 30 mm	52,24	41,53
03.13.31548: Ø 315 mm, B 3,2/2,2 mm, Z 48, ø 30 mm	61,40	50,58

Feinschnitt-Sägeblatt

Für Format- und Gehrungsschnitte in Vollholz sowie für Formatschnitte beschichteter Plattenwerkstoffe, Furniere im Bund

03.13.25080: Ø 250 mm, B 3,2/2,2 mm, Z 80, ø 30 mm	67,00	57,00
03.13.30096: Ø 300 mm, B 3,2/2,2 mm, Z 96, ø 30 mm	87,35	68,90

Universal-Sägeblatt
Für Format- und Trennschnitte in Vollholz und Formatschnitte beschichteter Plattenwerkstoffe, Kunststoff- und Mineralfaserplatten

2x 03.13.16024: Ø 160 mm,
B 2,4/1,6 mm, Z 24, ø 20 mm

99,48
49,74
.SET-HA16-3



Set

ANGEBOTE

Langlebige Spitzenqualität für härteste Anforderungen Silent-Power® Silver: SET 2

Rohzuschnitt-Sägeblatt

Für zeitsparende Auftrennarbeiten; Zum Besäumen und Auftrennen von Vollhölzern längs zur Faser oder zum Schlitzen und Zapfen in Längsrichtung; Flachzahn
03.01.31514: Ø 315 mm, B 3,4/2,2 mm, Z 14, ø 30 mm

Universal-Sägeblatt

Für Format- und Trennschnitte in Vollholz und Formatschnitte beschichteter Plattenwerkstoffe, Kunststoff- und Mineralfaserplatten; Wechselzahn
03.02.31548: Ø 315 mm, B 3,2/2,2 mm, Z 48, ø 30 mm

Dach-Hohlzahn-Sägeblatt

Für beidseitig ausriffsfreie Schnitte bei Kunststoffbeschichtung sowie für Formatschnitte furnier- und kunststoffbeschichteter Plattenwerkstoffe.
03.06.30360: Ø 303 mm, B 3,2/2,2 mm, Z 72, ø 30 mm

SET 2: JETZT STATT 304,52

UM NUR 206,94

.SET-WA15-4

Mit diesem SET sind Sie bestens gerüstet für:

Längs- und Querschnitt: Edelholz, Exotenholz, Hartholz, Weichholz
Weiterer Einsatz für: Pressholz, Spanplatten, Sperrholzplatten, Tischlerplatten, Furnierplatten, Hartfaserplatten, MDF, Parkett, Schichtplatten, Verbundplatten

Silent-Power® Silver: SET 1

Rohzuschnitt-Sägeblatt

Für zeitsparende Auftrennarbeiten; Zum Besäumen und Auftrennen von Vollhölzern längs zur Faser oder zum Schlitzen und Zapfen in Längsrichtung; Flachzahn
03.01.40028: Ø 400 mm, B 4,0/2,8 mm, Z 28, ø 30 mm

Universal-Sägeblatt

Für Format- und Trennschnitte in Vollholz und Formatschnitte beschichteter Plattenwerkstoffe, Kunststoff- und Mineralfaserplatten; Wechselzahn
03.02.40060: Ø 400 mm, B 4,0/2,8 mm, Z 60, ø 30 mm

Feinschnitt-Sägeblatt

Für Format- und Gehrungsschnitte in Vollholz sowie für Formatschnitte beschichteter Plattenwerkstoffe, Furniere im Bund; Wechselzahn
03.03.31572: Ø 315 mm, B 3,2/2,2 mm, Z 72, ø 30 mm

SET 1: JETZT STATT 379,49

UM NUR 267,75

.SET-WA16-4

BIS ZU
39%
BILLIGER

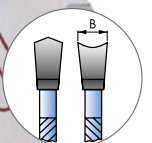
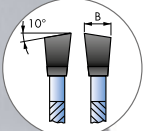
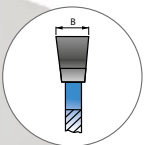

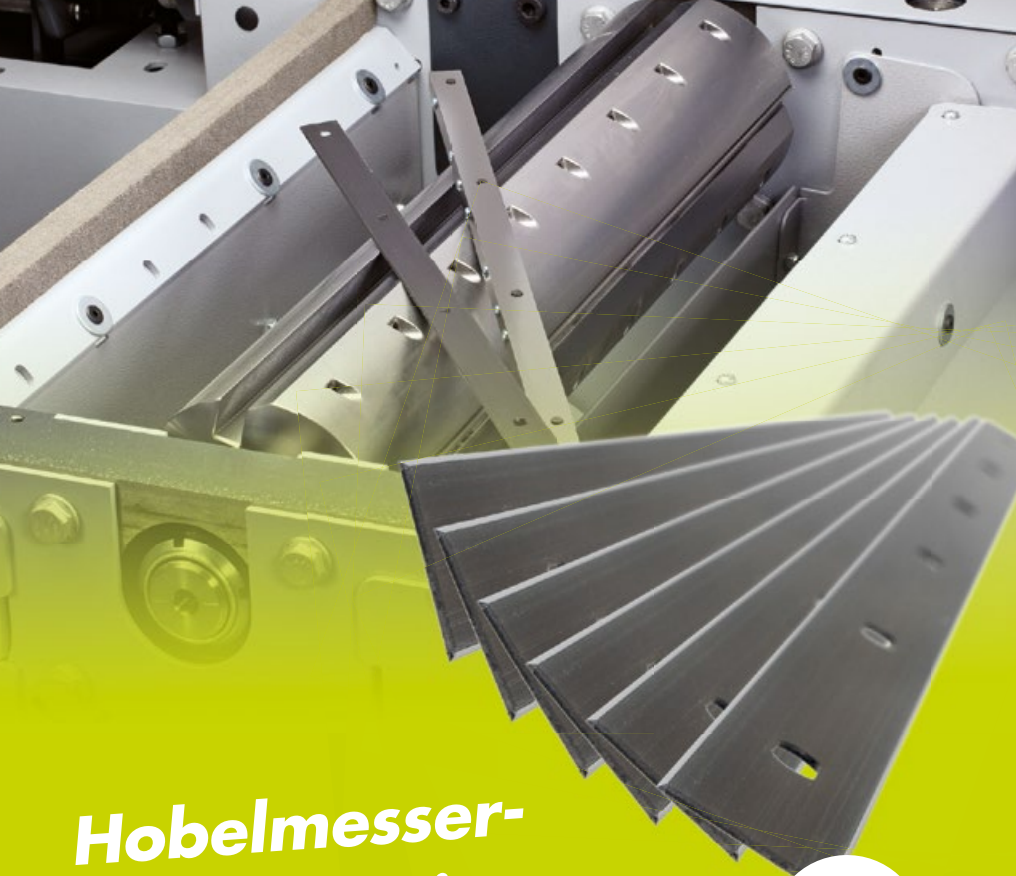

Wartungsset für Silent-Power® Hobelwellen
Zur einfachen Wartung und Reinigung

~~197,54~~
170,17
400-106

Set bestehend aus:
10 Stk. HW-Ersatzschneiden (07.0.020)
10 Stk. Ersatzschrauben (07.0.021)
250 ml Harzlöser (10.0.023)
Waschtasse und Reinigungsbürste
5 Nm Drehmoment-Schraubendreher (12.0.324)

Hobelmesser-Vorratsaktion

BIS ZU **20%** BILLIGER

HS-M42 Systemhobelmesser

Doppelseitig geschliffene Einweg-Wendmesser, mit Passbohrungen für die Aufnahme der Keilleisten schrauben zur Positionierung des Hobelmessers in der Hobelwelle ohne Einstellarbeit

07.1.231	310 mm (Felder), 1 Packung (6 Stk.)	124,95	99,96
07.1.241	410 mm (Felder), 1 Packung (6 Stk.)	141,61	114,24
07.1.251	510 mm (Felder, Format4), 1 Packung (6 Stk.)	171,36	136,85
07.1.263	635 mm (Felder, Format4), 1 Packung (6 Stk.)	208,25	166,60
500-07-011	260 mm (Hammer), 1 Packung (3 Stk.)	53,07	42,60
500-07-002	310 mm (Hammer), 1 Packung (3 Stk.)	66,05	52,72
500-07-005	410 mm (Hammer), 1 Packung (3 Stk.)	72,47	57,95

HW Ersatzmesser für Silent-Power® Spiralmesser-Hobelwelle

Stumpfe oder beschädigte Hobelmesserschneiden in der Silent-Power® Spiralmesser-Hobelwelle lassen sich durch einfaches drehen oder austauschen schnell und einfach erneuern. Für den präzisen Schneidensitz sorgt die micromillimetergenaue Fertigung der selbstzentrierenden Konstruktion. Mit 4 Schneidkanten und 8 angeschliffenen Radien; 10 Stück



Bis zu 20-fache Standzeit durch Hartmetall-Schneiden

~~59,38~~
47,60
07.0.020

Problemlöser und Alleskönner

BIS ZU **24%** BILLIGER



Metall-Glanz

Pflegt und schützt korrosionsgefährdete Oberflächen aus Metall

19,64	55,93
15,23	42,36
10.5.003	10.3.003
Sprühflasche 500 ml	Nachfüllpackung 3 l



Metall-Protect

Durch die Verdrängung von Feuchtigkeit schützt es die Maschine lange Zeit vor Rost.

25,82	98,65
20,94	79,14
10.0.008	10.0.009
Sprühflasche 500 ml	Nachfüllpackung 3 l



Supergleit

Erhöht die Gleitfähigkeit beim Hobeln und enthält keine Wasseranteile und Silikonöle

19,64	55,93
15,23	42,36
10.0.010	10.0.011
Sprühflasche 500 ml	Nachfüllpackung 3 l



Harzlöser

Löst Harzreste von Werkzeugen und Maschinen

19,64	55,93
15,23	42,36
10.0.022	10.0.023
Sprühflasche 500 ml	Nachfüllpackung 3 l



New



Abricht-Dickenhobelmaschine A2-26

Massive Hobeltische aus Maschinenguss, eine Automatik-Hobelmesserwelle und viele weitere einzigartige Details sind die Zutaten für die ausgezeichneten Abricht- und Dickenhobelergebnisse der A2. Neben der beeindruckenden Maschinenteknik überzeugt die A2 auch mit einem beispiellosen Preis-Leistungs-Verhältnis – vergleichen Sie selbst!

- Abrichthobeltische: 260 mm
- Gesamte Abrichtschlänge: 1045 mm
- Hobelwelle: Selbststellende Hobelmesser
- Max. Spanabnahme: 3 mm
- Dickenhöhe: 3–184 mm
- Vorschubgeschwindigkeit: 6 m/min

EINFÜHRUNGSPREIS

1.426,⁸¹

500-07261, 1x 230 V, 50 Hz



felder.group/A2-26

VIDEO



Sensationelle Ergebnisse zum unschlagbaren Preis, das finden Sie nur bei Hammer!

**Aufgrund der großen Nachfrage aktuelle Lieferzeit ca. 8 Wochen.
TIPP: Jetzt Einführungspreis sichern und gleich vorbestellen.**

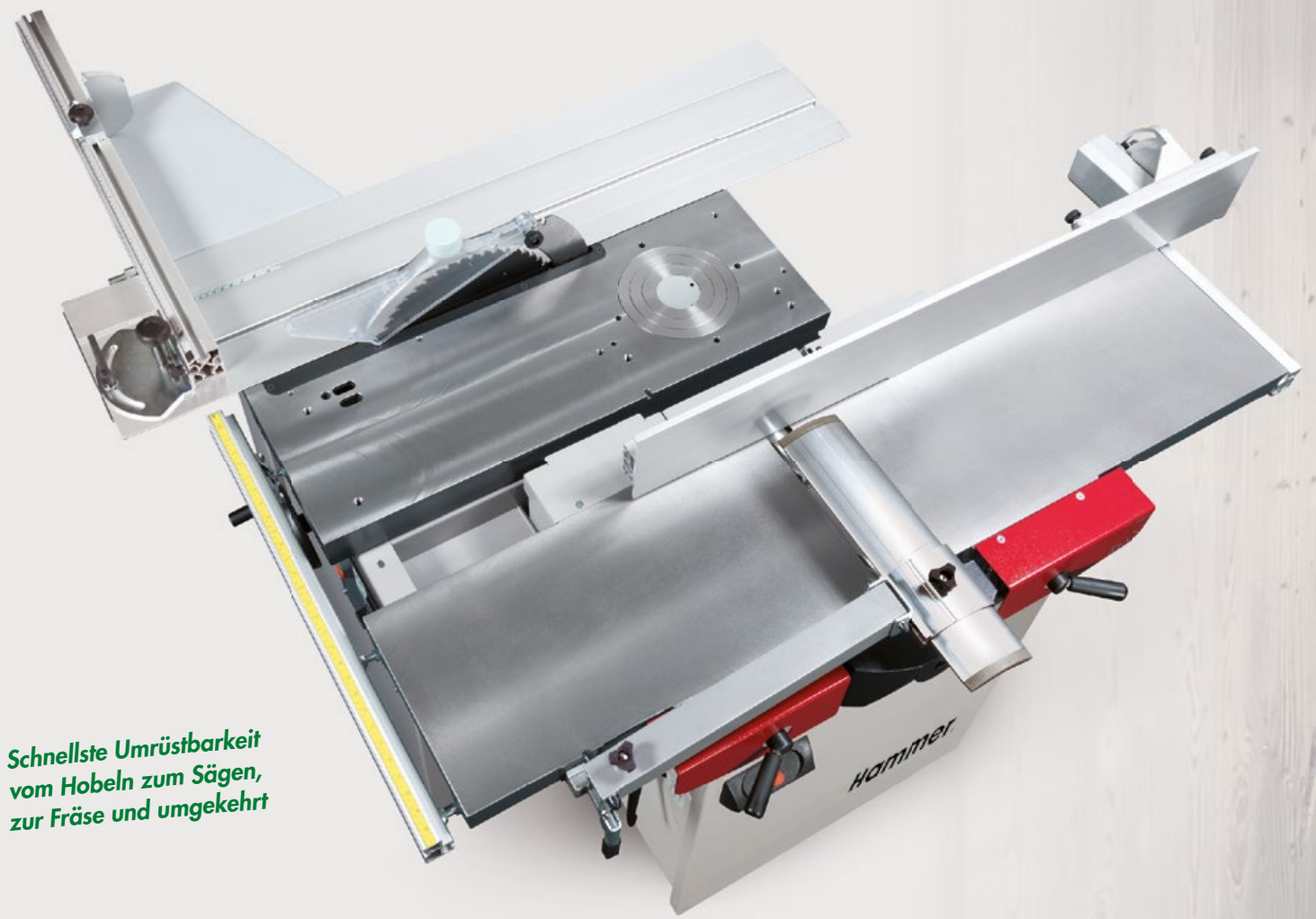

**Schnellste Umrüstbarkeit
vom Hobeln zum Sägen,
zur Fräse und umgekehrt**

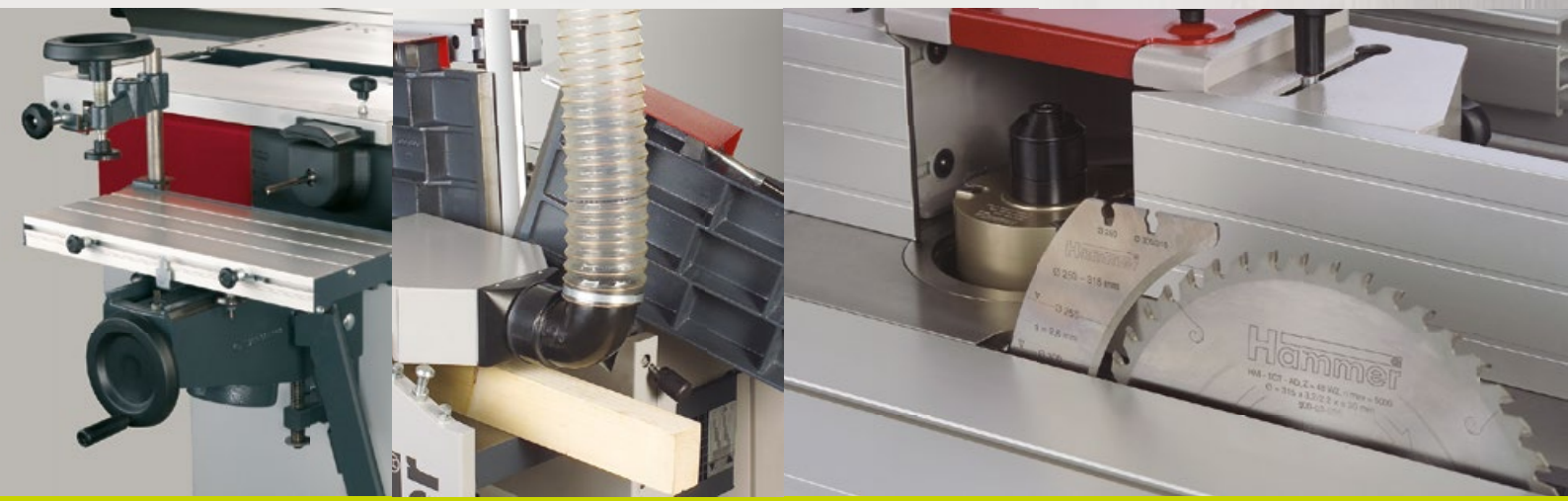

**C3 31 comfort
Kombimaschine**

- Motorstärke 4 PS (3 kW)
- Hobelbreite 310 mm
- Schnittlänge 2050 mm
- Dickenhöhe min.-max. 4–225 mm
- Fräsanschlag für Werkzeug-Ø max. 220 mm
- Formatschiebetisch 2000 mm
- Auslegertisch 1100
- Gradrasterindex für Auslegertisch
- Ausleger-Ablänganschlag 1300 mm anstatt 900 mm



**4 Maschinen
auf kleinstem
Raum – 1,5 m²**

9.913,00

8.324,00

NUR FÜR KURZE

Zeit

ZUM SONDERPREIS



Erzeugt ein Hobelbild, von dem Sie absolut begeistert sein werden.



**A3 26
Abricht-Dickenhobelmaschine**

- Motorstärke 2,6 PS (1,9 kW)
 - Motorspannung 1x230 V
 - Hobelbreite 260 mm
 - Abrichttschlänge 1120 mm
 - Dickenhöhe 4-225 mm
 - 3-Messer-Automatik-Hobelwelle
- Optionsmöglichkeiten
+ Silent-Power® Spiralmesser-Hobelwelle

2.490,00



**A3 31
Abricht-Dickenhobelmaschine**

- Motorstärke 4 PS (3 kW)
 - Hobelbreite 310 mm
 - Abrichttschlänge 1400 mm
 - Dickenhöhe 4-225 mm
 - 3-Messer-Automatik-Hobelwelle
- Optionsmöglichkeiten
+ Silent-Power® Spiralmesser-Hobelwelle

2.969,00

*Massive
Hobeltische
für absolute
Präzision*



*Duales
Aufklappen
der Abricht-
tische*

**A3 41
Abricht-Dickenhobelmaschine**

- Motorstärke 5,5 PS (4 kW)
 - Hobelbreite 410 mm
 - Abrichttschlänge 1800 mm
 - Dickenhöhe 4-225 mm
 - 3-Messer-Automatik-Hobelwelle
- Optionsmöglichkeiten
+ Silent-Power® Spiralmesser-Hobelwelle

3.890,00

Bequemes Umrüsten und präzise Einstellmöglichkeiten

Gleich loslegen: einfache Handhabung

B3 winner comfort

Kreissäge-Fräsmaschine

- 2 Motoren 4 PS (3 kW)
- Sägeblatt schwenkbar 90°–45°
- Fräse schwenkbar 90°–45°
- Fräse 4 Drehzahlen: 3000, 6000, 8000, 10.000 U/min
- Kreissägeanschlag winner mit Rundwellenführung
- Schnittbreite 800 mm
- Massiver Maschinengusstisch und Aggregat
- Fräse Rechts-, Linkslauf

Comfort-Ausstattungspaket

- Formatschiebetisch 2000 mm
- Ablänganschlag 1300 mm
- Auslegertisch 1100 mm
- Gradrasterindex

Optionsmöglichkeit

- + MF-Frässpindelssystem

7.706,00

6.063,00



MF Frässpindel-Wechselsystem:
Im Handumdrehen wechseln Sie
Frässpindeln mit unterschiedlichen
Durchmessern, ohne die aktuellen
Einstellungen zu verändern.

Die Präzisions-Kreissäge für anspruchsvolle Holzbearbeiter



K3 basic Kreissäge

- Motorstärke 4 PS (3 kW)
- Schnittbreite 800 mm
- Schiebetisch eloxiert

K3 winner comfort Kreissäge

- Motorstärke 4,0 PS (3,0 kW)
- Formatschiebetisch 2000 mm
- Schnittbreite 800 mm
- Kreissäge schwenkbar 90°–45°
- Auslegertisch 1100 mm
- Ausleger-Ablänganschlag 1300 mm
- Gradrasterindex für Auslegertisch

**NEU: Auf Wunsch
mit Digitaluhr**

3.802,00

3.326,00



Die Maschinenabbildungen enthalten teilweise Sonderausstattungen.
Die jeweilige Maschinenausstattung entnehmen Sie bitte Ihrem Angebot.

Kreissägeblatt
und Frässpindel
von 90°-45°
schwenkbar



Auf Wunsch
mit Multi-
Einstellsystem



**F3 Schwenkspindel-Fräsmaschine
mit Zapf- und Schlitztisch**

- Motorstärke 4 PS (3 kW)
- Frässpindelschwenkung 90°-45°,
Skalanzeige
- Zapf- und Schlitzanschlag 900 mm
- Exzenterniederhalter auf Wunsch
- Ablänganschlag 900 mm für alle
Schiebetische

4.325,00

3.802,00



Vorschubapparate für mehr Arbeitssicherheit



F348 Vorschubapparat

Einfachschwenkkopf, 3 weich gummierte Vorschubrollen;
8 Vorschubgeschwindigkeiten 3,5/4,0/6,5/8,0/10,0/12,5/
20,0/25,0 m/min (vorwärts/rückwärts), Gewicht 57 kg

3x 400 V, 50 Hz

1.005,⁵⁵

.F348



.F348-3

1x 230 V, 50 Hz
1.055,53

F48 Industrie-Vorschubapparat

4 weich gummierte Vorschubrollen, 8 Vorschub-
geschwindigkeiten 3,5/4,0/6,5/8,0/10,0/
12,5/20,0/25,0 m/min (vorwärts/rückwärts),
Gewicht 67 kg

3x 400 V, 50 Hz

1.266,¹⁶

.F48



.F48-3

1x 230 V, 50 Hz
1.314,95

H32 Standard-Vorschubapparat

Einfachschwenkkopf, 3 weich gummierte
Vorschubrollen; 4 Vorschubgeschwindigkeiten
4,0/8,0/9,0/18,0 m/min; Gewicht 32 kg

1x 230 V, 50 Hz

617,⁶¹

501-05-009



Variofeed 4

Raumschwenkkopf, 4 weich gummierte Vorschubrollen;
Vorschubgeschwindigkeit 3,0–18,0 m/min (vorwärts/rückwärts),
Gewicht 70 kg

3x 400 V, 50 Hz

1.731,⁴⁵

.VARIO4



.V4-3

1x 230 V, 50 Hz
1.795,71

Vorschubapparat-Abklappvorrichtungen

Vorschubapparat bleibt auf der Maschine und muss nicht mehr
abgebaut werden. Wenige Handgriffe um die Vorschubeinrichtung
müheles über oder unter die Arbeitsebene zu kippen.

Für Felder KF 700 und CF 741 Bj 2007, mit
F-Koppelung und mit Gasfederunterstützung

317,⁷³

430-017



Für Hammer-Maschinen B3 und K3 Modelle

207,⁰⁶

501-127



Für Hammer-Maschinen C3 31, C3 31 perform,
K3 basic und B3 basic

207,⁰⁶

503-127



Flexible Kanten- anleimmaschine

ForKa 200 ECO plus

- Verarbeitung von ABS-, PVC- und Holzketten
- Je nach Kantenmaterial ist ein minimaler Innenradius von 25 mm möglich
- Skaleneinstellung für Kantendicke, Kantenstärke 0,4–3,0 mm, bis zu 60 mm Werkstückhöhe
- Schnelle Einsatzbereitschaft durch Schnellheizbecken, digitale Temperatureinstellung
- Flexibilität durch den Einsatz von Schmelzklebergranulat, fein justierbare Kleberabgabe
- Stufenloser Vorschub mit Komfortsteuerung

1.749,30

1.426,⁸¹

16.3.009

18%
BILLIGER

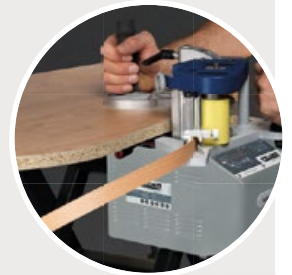
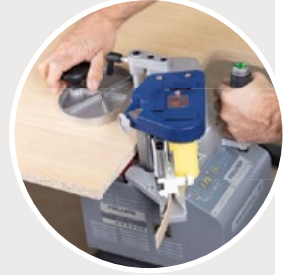
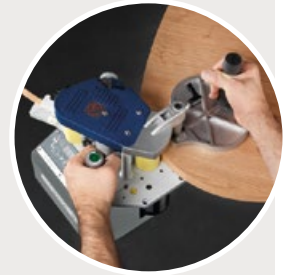

27%
BILLIGER

Säulensauger
zum Fixieren des
Werkstücks

145,18
105,⁹¹
400-095



de.feldershop.com

Klicken Sie sich in die Welt von Felder und entdecken Sie über 2500 Werkzeug- und Zubehörartikel für perfekte Holzbearbeitung.

Hammer®



Grenzenlose Kreativität und professionelle CNC-Ergebnisse für Kleinteilefertigung

Tauchen auch Sie jetzt in die Welt der CNC-Bearbeitung ein! Die neue Hammer CNC- Portalfräse – leistbare CNC Technologie für jeden.

Egal ob anspruchsvolle Heimwerker, ambitionierte Modellbauer, qualitätsbewusste Kleinserienfertiger, Ausbildungsbetriebe oder Schulen. Die Hammer CNC-Portalfräsmaschine hebt die Grenzen der Fertigungsmöglichkeiten auf und besticht mit österreichischer Maschinenbauqualität in jedem Detail.

HNC3 825 CNC-Portalfräse

- Bearbeitungsfläche 825 x 479 mm, Durchlasshöhe 160 mm
- 1000 Watt Fräsmotor (optional 2,2 kW Frässpindel)
- 7 m/min Vorschubgeschwindigkeit
- Kugelumlaufspindeln an X & Y-Achse

PREIS AB

4.800,00



VIDEO



**Qualitätsbewusst,
anspruchsvoll und
ehrgeizig – genau
wie Sie**



Maximale Flexibilität beim Schleifen von Kanten zum Bestpreis

Oszillierende Kantenschleifmaschine HS 950

- Zu- und wegschaltbare Schleifbandoszillaton zur optimalen Ausnutzung der gesamten Schleifbandfläche
- Schleifen von überlangen Werkstücken dank offener Bauweise
- Stufenlose Schleiftischschwenkung 0°–90°
- Tischhöhenverstellung mittels Handrad
- Zusatztisch zum Rundschleifen



1.898,05

BIS ZU
14%
BILLIGER

1.636,²⁵

500-14-100, 3x 400 V, 50 Hz

An der linken Seite der Maschine befindet sich ein Zusatztisch zum Schleifen von Radien (> 60 mm). Der Tisch kann ebenfalls in der Höhe verstellt werden.

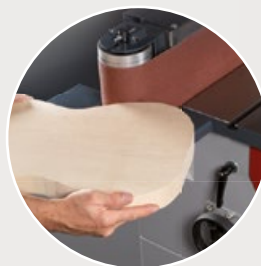
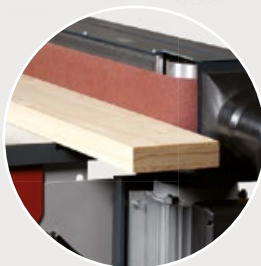

felder.group/hs950

VIDEO

Papierschleifbänder

für Kantenschleifmaschine HS 950

- Der Schleifkorund ist doppelt ausgerichtet, im rechten Winkel und schräg gegen die Laufrichtung
- 2515 x 150 mm

Verschiedene Größen und Körnungen, hohe Reißfestigkeit und stabile Unterlage



14.2.0825	5x K 60	31,54	30,11
14.2.0835	5x K 80	28,68	26,06
14.2.0845	5x K 100	27,37	24,87
14.2.0855	5x K 120	27,37	24,87
14.2.0865	5x K 150	27,37	24,87



Schleifband-
reiniger

~~33,08~~
24,40
10.0.100

**Hinweis: Die Maschine HS 950 ist nicht ab Lager lieferbar.
Die Lieferzeit beträgt ca. 2 Monate.**

Kantenfinish flexibel und sicher FS 700 K

Mit der FS 700 K können anspruchsvolle Kantenschleifarbeiten noch effektiver und präziser durchgeführt werden. Die zuschaltbare Oszillation des Schleifbandes garantiert eine ideale Ausnutzung der Schleifbandbreite von 200 mm.

- Bearbeitung langer Werkstücke
- Schleifbandhöhe 200 mm
- Schleifaggregat schwenkbar
- Polieren von Acryl mit Polierband
- Ablagefach im Ständer



EINFÜHRUNGSPREIS

3.195,¹⁵

14.0.930, 3x 400 V, 50 Hz

Papierschleifbänder

für Kantenschleifmaschine FS 700 K

- Der Schleifkorund ist doppelt ausgerichtet, im rechten Winkel und schräg gegen die Laufrichtung
- 3000 x 200 m



14.2.1015	5x K 40	65,21	58,79
14.2.1025	5x K 60	49,50	45,34
14.2.1035	5x K 80	44,98	41,65
14.2.1045	5x K100	42,01	39,27
14.2.1055	5x K120	42,01	39,27
14.2.1065	5x K150	42,01	39,27

Filzpolierband

Zur Verwendung auf der Kantenschleifmaschine FS 700 K

- Auf Körper kaschierter Merino-Wollfilz zum Vorpolieren, Polieren und Hochglanzpolieren von Acrylglas und Metallen.
- 3000 x 200 x 4 mm



~~292,74~~
268,⁹⁴
14.2.1005

Gleich mitbestellen! →

Schleif- und Polierpaste, grün

Hochwertige Abklärpaste mit speziellem Polierkorn erzeugt brillanten Glanz auf allen Oberflächen.

- zum Polieren von Acryl (PMMA) und Metallen, ca. 1,25 kg
- In Verbindung mit dem Filzpolierband zur Bearbeitung von Kanten und Oberflächen von Acrylglas und Metallen.



~~25,70~~
23,³²
10.0.101

**Hinweis: Die Maschine FS 700 K ist nicht ab Lager lieferbar.
Die Lieferzeit beträgt ca. 2 Monate.**

Maschinenrüstwagen, Ablagehilfe, Stapelwagen und zusätzlicher Arbeitsplatz

Die höhenverstellbaren Felder Arbeitstische
sind vielseitig einsetzbar

✓ **ROBUST, WENDIG
UND MOBIL**

✓ **BEQUEMES
TRANSPORTMITTEL**

✓ **ERGONOMISCHER
ARBEITSPLATZ**



Technische Daten	FAT 300	FAT 300 S	FAT 500 S
Arbeitshöhe (stufenlos ohne Platte)	425–1020 mm	445–1040 mm	470–1075 mm
Abmessungen (L x B)	1100 x 640 mm	1440 x 770 mm	1440 x 850 mm
Hub hydraulisch über Fußpumpe	595 mm	595 mm	605 mm
Fahreinrichtung für einfache Mobilität	4 Lenkrollen mit Feststeller, Vollgummi	4 Vollgummi Lenkrollen mit jeweils 2 Brems- und 2 Richtungsfeststellern	
Tragkraft netto	300 kg	300 kg	500 kg

1.422,05

1.303,05

420-241*

1.874,25

1.783,81

420-239*

3.242,75

3.092,81

420-238*

*Preis ohne Arbeitsplatte,
Eigenmontage nur bei 420-241

Funktionsplatte Multiplex für Felder Arbeitstisch FAT 300

Verdoppelung der Arbeitsfläche durch einfaches Aufschwenken der HPL/Multiplex Schwenk-Lochrasterplatte, Einfachste Bedienung dank Schnellspannsystem, Arbeitsfläche 1200 x 800 mm, vergrößerbar auf 1600 x 1200 mm, Lochrasterplatte, Raster 96 mm, Bohrung Ø 20 mm



Arbeitsfläche verdoppeln!



1.035,³⁰

421-249

Plattenschwenkeinrichtung für Felder Arbeitstische FAT 300 S und FAT 500 S

in Kombination mit 420-245, einfaches Auf- und Abladen dank Lauf- und Allseitenrollen, bequemes Schwenken von großdimensionierten Platten mit bis zu 40 mm Stärke, Schwenkbar von 0°-80° (Arretierung), Rahmengröße 1930 x 1500 mm

1.660,⁰⁵

420-247

420-248
zusätzliche Querstrebe
242,76



FAT-Zubehör

Multiplex-Arbeitsplatte
für FAT 300, Birke, 3-fach lackiert, kratzfest, 1200 x 739 x 21 mm (L x B x H)

~~214,20~~
207,⁰⁶

420-243

Multiplex Lochrasterplatte
für FAT 300 + 300 S + 500 S, Verzugsarme Multiplexplatte mit unempfindlicher und strapazierfähiger HPL Oberfläche, 1200 x 800 x 21 mm (L x B x H)

~~332,01~~
270,¹³

421-244

Auflagefläche verdoppeln mit 2 Stk. Multiplex Lochrasterplatten

Multiplex-Arbeitsplatte
für FAT 300 S + 500 S, Birke, 3-fach lackiert, kratzfest, eingefräste Griffe, 8 Bohrungen zur Befestigung der Plattenschwenkeinrichtung 1650 x 940 x 30 mm (L x B x H)

~~550,97~~
529,⁵⁵

420-245

BIS ZU 19% BILLIGER

Multiplex Lochrasterplatte
für FAT 300 S + 500 S, Birke, 3-fach lackiert, kratzfest, eingefräste Griffe, Lochraster 96 mm, 2070 x 1170 x 25 mm (L x B x H)

~~636,65~~
570,⁰¹

420-246

Laser Distanzmesser Metrica Flash 50

- Für Flächen-, Volumen-Messungen
- Pythagoras-Funktionen
- Direkte, kontinuierliche und diagonale Messungen
- Funktion min/max und Speicher
- bis 50 m
- Genauigkeit ± 2 mm
- Lasertyp 635 nm <1 mW

~~130,90~~
118,⁸⁸

12.1.016



Holz- und Baufeuchte-messgerät NDI 20

Durch Knopfdruck ändern Sie den Messmodus und können so zwischen Holz- und Baufeuchte wählen, Temperaturmessung in °C oder °F

~~230,86~~
207,⁰⁶

12.1.041



Sekundenschnelle und zerstörungsfreie Feuchtemessung



ZUBEHÖR FÜR DIE LOCHRASTERPLATTE



Horizontal

12.1.040 Ausladung 35 mm,
Spannweite 13 mm
55,93

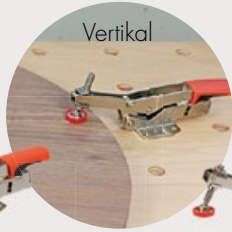

Vertikal

12.1.039 Ausladung 40 mm,
Spannhöhe 0-35 mm
53,79

Kniehebelspanner mit 20 mm Aufnahmebolzen
Die Spannkraft ist regulierbar und beträgt maximal 2500 Nm.
Ø 20 mm Aufnahmebolzen für werkzeuglose Befestigung an der Lochraster- oder der Funktionsplatte.

Zwinge mit Adapterscheibe und Klemmbolzen

Um Werkstücke von oben zu spannen wird die Zwinge mit dem Klemmbolzen in der 20 mm Bohrung fixiert, 2-Komponenten-Kunststoffgriff, Schiene: 22 x 8,5 mm, Durchmesser Adapterscheibe: 60 mm, Spannsystem: Lochraster Ø 20 mm, Ausladung 100 mm, Spannweite 200 mm



117,81

12.1.053



BESSEY® Zwingen

Ganzstahlausführung,
Ausladung 60 mm,
für 20 mm Bohrung,
für Tischnut 12 x 8 mm



12.1.037 23,80



12.1.038 63,31

Tischzwinde 120/60

Spannweite 120 mm,
Spannkraft bis 1800 Nm

Hebelzwinde 160/60

Spannweite 160 mm,
Spannkraft bis 2400 Nm

Positionswinkel

Schnell anwendbare und flexible Anschlagmöglichkeit um Werkstücke wiederholgenau auf einem Lochraster Tisch mit 20 mm zu positionieren, Set bestehend aus 1 x Klemmbolzen Ø 20 mm mit Scheibe, 1x Winkel offen 80 x 40 x 60 mm und 1x Anschlagsschraube, Abmessung Winkel: 80 x 40 x 60 mm, Spannsystem: Lochraster Ø 20 mm



43,55

12.2.029

Anschlagsschiene mit Antirutschbelag

Anschlagsschienen-Aluminiumprofil 1200 x 40 x 40 mm mit Antirutschbelag. Idealer Einsatz als Auflage für Verleimarbeiten und zur Vergrößerung der Auflagefläche auf Ihrem FAT 300.

Lieferumfang: 1 Stk. Anschlagsschiene und 2 Stk. Klemmhebel für Lochrasterplatte (Bohrung Ø 20 mm)



113,29

421-234

**MEHR AUSWAHL
FINDEN SIE IN UNSEREM
ONLINE SHOP
de.feldershop.com**



Digitaler Neigungsmesser

Für exakte Messarbeiten wie beispielsweise die relative Neigung eines Sägeblattes zum Maschinentisch. Messgenauigkeit: $\geq \pm 0,2^\circ$



**66,16
58,31**

12.1.015



Plattenträger

Für Plattenstärken von 0-65 mm, 2 Stk.

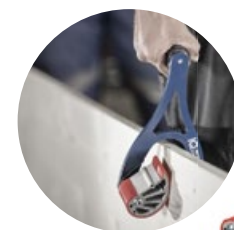

**185,64
164,22**

12.2.090

Für kleine Arbeitsräume und hohe Qualitäts- und Leistungsansprüche!

Hammer Bandsäge N2-35 / N2-38

N2-35

- 1 kW / 1x 230 V, 50 Hz
- Gesamthöhe 1310/1700 mm
- Schnittbreite 340 mm
- Schnitthöhe 235 mm
- Tischgröße 400 x 548 mm
- Tischschwenkung -5° – +45°
- Blattlänge 2630 mm
- Durchmesser Absauganschluss 100 mm
- Gewicht 150 kg



felder.group/n2-35

VIDEO

Die Bandsäge für den qualitäts- und preisbewussten Holzhandwerker

~~1.078,14~~

946,05

500-13-351
ohne Unterbau

500-13-355
Unterbau für N2-35

165,41

BIS ZU
12%
BILLIGER



N2-38

- 2 PS (1,5 kW) / 3x 400 V, 50 Hz
- Gesamthöhe 1750 mm
- Schnittbreite 360 mm
- Schnitthöhe 310 mm
- Tischgröße 400 x 510 mm
- Tischschwenkung -5° – +45°
- Blattlänge 3556 mm
- Durchmesser Absauganschluss 1x 120 mm
- Gewicht 150 kg



EINFÜHRUNGSPREIS

1.463,70

500-13-380

500-13-381
1x 230 V, 50 Hz

1.463,70

VIDEO



felder.group/n2-38



LED Maschinenlampe Schwanenhals

Ideal für den Einsatz auf Bandsägen, Bohrmaschinen, Kantenschleifmaschinen und vielem mehr. Leistung 5 W (230 V), Schwanenhalslänge 750 mm

~~121,38~~

108,89

13.0.001



Universal Linienlaser für alle Bandsägen

Der Felder Linienlaser für Bandsägen ermöglicht es Ihnen, die Schnittkante auf Ihr Werkstück zu projizieren und dient dadurch als optische Hilfe beim Schneiden.

~~127,33~~

116,62

423-042

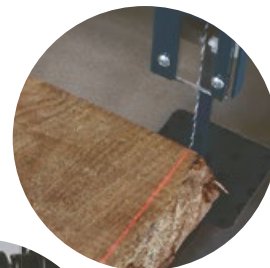

Hinweis: Die Lieferzeit beträgt ca. 2 Monate.

Alle Preise in € inkl. MwSt. GER|EUR.2

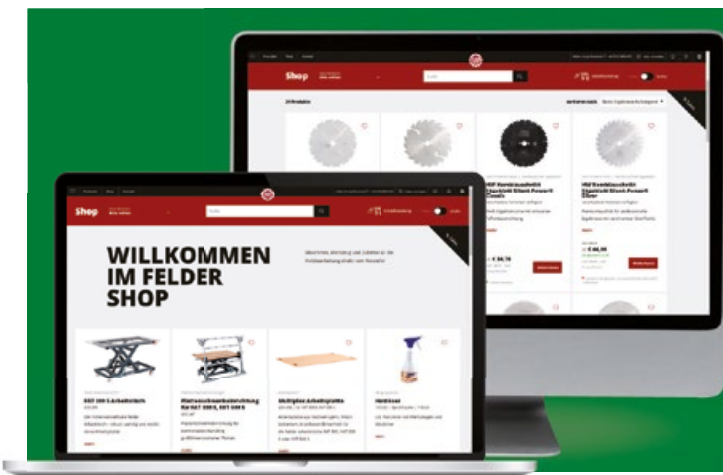

de.feldershop.com

Klicken Sie sich in die Welt von Felder und entdecken Sie über 2500 Werkzeug- und Zubehörartikel für perfekte Holzbearbeitung.



Die Multitalente für jede Werk- stätte zum Bestpreis

N3800

- Motorstärke 2 PS (1,5 kW)
- Schnitthöhe 310 mm
- Schnittbreite 360 mm
- Schnittgeschwindigkeit 1200 m/min
- Tischschwenkung -5°/+45°

1.920,00

1.800,00

N4400

- Motorstärke 3,5 PS (2,5 kW)
- Schnitthöhe 310 mm
- Schnittbreite 420 mm
- Schnittgeschwindigkeit 1200 m/min
- Tischschwenkung -10°/+45°

2.184,00

2.000,00



VIDEO

felber.group/hammer4400

Bandsägen Für höchste Belastung konzipiert



Die Vorteile auf einen Blick:

- ✓ Für höchste Belastung konzipiert: massiver Maschinenständer, Laufrollen und Maschinentisch aus Grauguss
- ✓ Einfacher und bequemer Bandsägeblatt-Schnellwechsel
- ✓ Hohe Langlebigkeit, Präzision und Laufruhe durch X-Life® Bandsägeblatt-Keramikführungen

FB 510

- Motor 4 PS (3 kW)
- Schnitthöhe 410 mm
- Schnittbreite 480 mm
- X-Life® Bandsägeblatt-Keramikführungen

2.774,00
2.612,00

FB 610

- Motor 4 PS (3 kW)
- Schnitthöhe 410 mm
- Schnittbreite 575 mm
- X-Life® Bandsägeblatt-Keramikführungen

3.777,00
3.445,00

FB 710

- Motor 5,5 PS (4 kW)
- Schnitthöhe 460 mm
- Schnittbreite 690 mm

4.461,00
4.159,00



Eine vollwertige Tischlerei in einer 5-fach Kombimaschine



Alles für die perfekte Holzbearbeitung auf 2,5 m²: Das Felder CF 741 Holzbearbeitungszentrum vereint die Vorzüge von fünf Solomaschinen und bringt Höchstleistung, Präzision und kürzeste Umrüstzeiten in jede Werkstatt.

Die Vorteile auf einen Blick:

- ✓ Hochwertige Serie-700 Aggregate garantieren zuverlässige Qualität und jahrelange Präzision
- ✓ Einfaches, synchrones Aufklappen der massiven Abrichttische
- ✓ Minimaler Platzbedarf durch optimierten Fügeanschlag
- ✓ 10 Jahre Garantie: „X-Roll“-Formatschiebetisch für höchste Belastungen
- ✓ Bewährtes Felder Frässpindel-Schnellwechselsystem
- ✓ Zuverlässige Wiederholgenauigkeit und präzise Schnelleinstellung: Felder MULTI-Einstellsystem
- ✓ Auf Wunsch: zehntelmillimetergenaue Höhen und Winkelverstellung von Kreissäge und Frässpindel sowie Dickentisch-Höhenverstellung mit der elektronischen „Power-Drive“-Steuerung
- ✓ Wartungsfreie Schwenksegmentführung „Easy-Glide“ mit 6 Jahren Garantie



CF 741 S professional Kombimaschine

- Motorstärke 5,5 PS (4 kW)
- Hobelbreite 410 mm
- Schnittlänge 2500 mm
- Fräsanschlag für Werkzeug-Ø max. 230 mm
- Frässpindel-Schnellwechselsystem
- Gleitbrücke für Anschlag
- Elektrische Höhenverstellung und Digitalanzeige am Dickentisch „Power-Drive“ D1

Optionsmöglichkeiten

- Silent-Power® Spiralmesser-Hobelwelle

~~23.205,00~~

19.510,00

CF 531 professional Kombimaschine

- Motorstärke 5,5 PS (4 kW)
- Formatschiebetisch 2000 mm „X-Roll“
- Hobelbreite 310 mm
- Digitalanzeige für Dickenhöhe
- 4-Messer-Felder-Systemhobelwelle

Optionsmöglichkeiten

- Silent-Power® Spiralmesser-Hobelwelle

~~16.338,00~~

14.036,00

Video



felder.group/diy-badefass





*Schnellstes Umrüsten vom
Hobeln zum Sägen, zur
Fräse und umgekehrt*



10 Jahre Garantie auf den Felder Formatschiebetisch mit „X-Roll“ Führungssystem: langlebige und verschleißfreie Präzision.

Fräsanschlag „230“ für Werkzeug \varnothing max. 230 mm, MULTI-Einstellsystem für Fräsanschlag „230“ zur Parallelführung und Schnelleinstellung.

Halbierung der Lärmbelastung mit der innovativen Silent-Power® Spiralmesser-Hobelwelle.

Durchführung von Nutarbeiten: Dank abnehmbarem Kreissägeflansch und herausnehmbarer Tischeinlage können Sie speziell von Felder entwickelte Verstellnutwerkzeuge einsetzen.

Fräsmaschine
mit extremer Auflagefläche



Zwei Profi-Maschinen in einer Kombi

Zuschnitte, Format- und Gehrungsschnitte oder Tischfräsarbeiten jeder Art – mit einer Felder Kreissäge-Fräsmaschine KF 700 S kompromisslos einfach und präzise.

Die Vorteile auf einen Blick:

- ✓ 10 Jahre Garantie auf den Formatschiebetisch mit „X-Roll“ Führungssystem: langlebige und verschleißfreie Präzision
- ✓ Kreissäge- und Fräsaggregat, wartungsfreie Schwenksegmentführung „Easy-Glide“ mit 6 Jahren Garantie
- ✓ Individuelle Ausstattungsmöglichkeiten wie z.B. elektrische Höhen- und Winkeleinstellung von Kreissäge- und Fräsaggregat mit LED-Display
- ✓ Für maximalste Belastung Motorleistung bis zu 10 PS
- ✓ Formatschiebetisch Schnittlänge 2500, 2800 und 3200 mm
- ✓ Parallelschnitte bis 1250 mm (Transportbreite nur 800 mm)
- ✓ Leicht zu bewegen mit Hubwagen (Aussparung am Maschinengehäuse) oder Fahreinrichtung



KF 700 S professional Kreissäge-Fräsmaschine

- Motorstärke 7,5 PS (5,5 kW), Stern-Dreieck-Start
- Schnittlänge 2500 mm
- Schnittbreite 800 mm
- Schnitthöhe 104 mm
- Frästischöffnung 230 mm
- Fräsanschlag für Werkzeug-Ø max. 230 mm
- Frässpindel-Schnellwechselsystem
- Multi-Einstellsystem
- Kreissägeanschlag feineinstellbar
- Gradanzeige der Kreissägeschwengung im Handrad
- Gradanzeige für Frässpindelschwengung im Schwenkhandrad

~~14.845,00~~

12.370,00

Innovative Detaillösungen,
kürzeste Umrüstzeiten

Formathreissäge
mit großem Auslegertisch



Mit der Felder-Abklappvorrichtung bleibt der Vorschubapparat immer an der Maschine und ist jederzeit problemlos einsetzbar.

**Zuverlässige Wiederholgenauigkeit und präzise Schnelleinstellung:
Das Felder MULTI-Einstellsystem**

10 Jahre Garantie auf den Felder Formatschiebetisch mit „X-Roll“ Führungssystem: langlebige und verschleißfreie Präzision.

**Felder Frässpindel-Schnellwechselsystem: höchste Produktivität
durch kürzeste Rüstzeiten**

New und Originalverpackt

Einfach, schnell und garantiert zum besten Preis im Onlineshop:
24 Stunden – 7 Tage die Woche, immer aktuell!



KSM 2600
Oszillierende Kantenschleifmaschine
Motorstärke 4 PS (3 kW), 3x 400 V, 50 Hz,
Arbeitstisch 750 x 300 mm, Höhenverstellung
185 mm, Absauganschluss 140 mm,
Tischschwenkung 90°-45°

2.935,73

2.374,05

14.0.925

19%
BILLIGER

DR 80 Radialbohrmaschine

Motorstärke 0,55 PS,
1x 230 V, 0,4 kW,
Arbeitstisch Ø 300 mm,
Höhe 1630 mm,
Ausladung 420 mm,
Bohrfutter 3-16 mm,
Bohrtiefe 80 mm,
Drehzahlen
550-2000 U/min



672,35

593,81

500-15-002

DS 80 Säulenbohrmaschine

Motorstärke 0,75 PS,
1x 230 V, 0,55 kW,
Arbeitstisch 254 x 254 mm,
Höhe 1630 mm, Ausladung
165 mm, Bohrfutter 3-16 mm,
Bohrtiefe 80 mm, Drehzahlen
180-2740 U/min



648,55

565,25

500-15-003

DS 120 Säulenbohrmaschine

Motorstärke 1 PS,
1x 230 V, 0,75 kW,
Arbeitstisch 425 x 475 mm,
Höhe 1710 mm, Ausladung
255 mm, Bohrfutter 5-20 mm,
Bohrtiefe 120 mm, Drehzahlen
120-3480 U/min



1.101,94

974,61

500-15-004

Werkzeugset „Professional“ im Alukoffer, 120-teilig

Das Komplett-Sortiment für Werkstatt,
Montage und Haushalt! Qualitäts-
werkzeug übersichtlich angeordnet
im robusten Koffer mit 4 Universal-
Werkzeughalterungen.

Genaueren Lieferumfang finden Sie
unter feldershop.com



232,05

12.1.309

Schraubstock

Für Ständerbohrmaschine,
Spannbereich 127 mm

32,96

31,54

500-15-010



Schnellspan-Futter

Für Ständerbohrmaschine,
Spannbereich 3-16 mm

84,61

76,16

500-15-011



www.world4machines.com

Universalfräser Kassettensatz-Set

Für Handvorschub, spandickenbegrenzt, rückschlagarm, Einfacher Messerwechsel durch im Fräskörper sitzende Passbolzen, aus Stahl, brüniert, Vorbereitet für alle Profilmesser mit 40 mm Breite, Ø Flugkreis 105 mm, Ø Werkzeug 93 mm

Profilmesser, Abweiser: 04.4.005, -008, -009, -018, -028, -031

Lieferumfang: Universal-Sicherheitsmesserkopf, 2 Stk. Falzmesser und Abweiser, 6 verschiedene Profilmesser und Abweiser



Set
ANGEBOT

268,94

236,81

04.0.070



CMT Oberfräser-Kassette

15-teiliges Set mit Nutfräser, Bündigfräser, Zinkenfräser, Hohlkehlfäser, Karniesfräser, Falzfräser, Abrundfräser u.v.a.m., 2mm-starkes Hartmetall, rückschlagarmes Design, P.T.F.E.-Antihafbeschichtung, Schaftdurchmesser 8 mm



329,63

265,37

06.2.300

Profi-Qualität



BIS ZU
23%
BILLIGER

Anlaufringset Compact

Mit 4 Anlaufringen, Ø 85, 100, 110, 125 mm, inkl. 1 Kugellagerleerlauf-ring ø 30 mm und 1 Sicherungsring

133,28

102,34

04.1.015

Anlaufringset in Kunststoffkoffer

Mit 7 Anlaufringen, Ø 95, 100, 105, 110, 115, 120, 125 mm, inkl. 1 Kugellager-Leerlauf-ring ø 30 mm und 1 Sicherungsring

243,95

207,06

04.1.016

Multi-Einstellsystem für Fräsanschlag „220“, Nachrüstsatz

Professional-Ausstattung: Fräsanschlag „220“ für Werkzeug Ø max. 220 mm, MULTI-Einstellsystem für Fräsanschlag „220“ zur Parallelführung und Schnelleinstellung (passend für Hammer C3, B3, F3; ab Baujahr 2011)

New



207,06

503-141

Einlagerung für Schaftfräser, 3 Stk.

für das Arbeiten mit Frässpindeln für Schaftfräser; kann auf den gewünschten Durchmesser aufgebohrt werden; minimiert das Kippen kleiner Werkstücke; für jede Fräsmaschine mit austauschbaren Gussringen

New



35,58

503-124





Für Fräsergebnisse die überzeugen



**Ein unschlagbares Angebot für anspruchsvolle Holzhandwerker:
Der große, massiv verrippte Frästisch aus Grauguss, stabile Tisch-
verlängerungen, ein Profi-Fräsanschlag und das höhenverstellbare
Fräsaggregat mit Präzisions-Doppelaufhängung bieten profession-
nelle Fräsergebnisse zum besten Preis!**

F 500 M

Fräsmaschine

- Motorstärke 4 PS (3 kW)
- Frästischöffnung: 180 mm
- Fräsanschlag für Werkzeug-Ø max.: 220 mm
- MF Frässpindel-Wechselsystem (Option)
- Drehzahlen: 3000/6000/8000/10.000 U/min

4.141,00

3.564,00



*Die Maschinenabbildungen enthalten teilweise Sonderausstattungen.
Die jeweilige Maschinenausstattung entnehmen Sie bitte Ihrem Angebot.*

Alle Preise in € inkl. MwSt. GER|EUR.2



Fräsaggregat «500» – Stabiles und kompaktes Fräsaggregat für langjährige Zufriedenheit

Sicherheitslineale für durchgehende Werkstückführung am Fränschlag (Wunschausstattung).

Im Handumdrehen wechseln Sie Frässpindeln mit unterschiedlichen Durchmessern, ohne die aktuellen Einstellungen zu verändern.

Fränschlag „230“ für Werkzeug Ø max. 230 mm, MULTI-Einstellsystem für Fränschlag „230“ zur Parallelführung und Schnelleinstellung



Felder Tischverlängerung
Mit F-Koppelung, Breite 300 mm, Länge 500 mm, Alu eloxiert, passend für Felder Maschinentypen

~~291,55~~
235,62
01.2.140

Felder Tischverlängerung mit Abstützfuß
Mit F-Koppelung, Breite 150 mm, Länge 1000 mm, Alu eloxiert, passend für Felder Maschinentypen

~~377,23~~
303,45
400-104

Felder Tischverlängerung
Mit F-Koppelung, Breite 140 mm, Länge 500 mm, massiver Grauguss, passend für Felder Maschinentypen

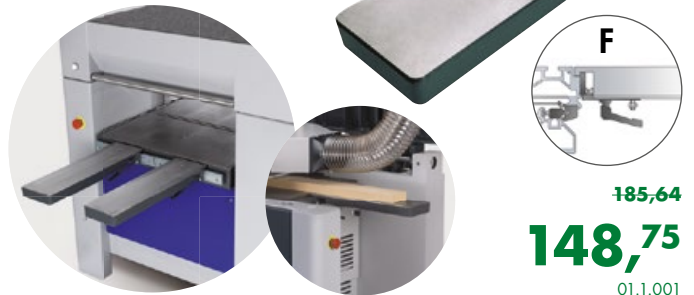

~~185,64~~
148,75
01.1.001

Felder Tischverlängerung
Mit P-Koppelung, Breite 150 mm, Länge 500 mm, Alu eloxiert, passend für Felder Formatschiebetisch „X-Roll“ mit Prismen-Aufnahme (P= Prisma)

~~291,55~~
235,62
430-104

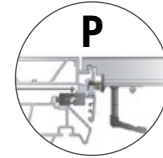

Vollflächige Auflage am Ausleger

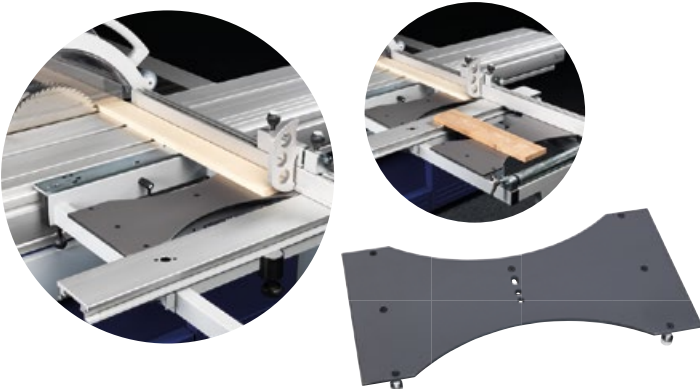

Für 1300 mm und „X-Roll“
1 Stück, nachrüstbar auf jedem Felder Ausleger 1300 mm mit Werkstückrolle und Format4 Ausleger „X-Roll“

~~276,08~~
236,81
430-214

Für 1500 mm und Format4
1 Stück, nachrüstbar auf jedem Felder Ausleger 1500 mm und Format4 Ausleger „Standard“

~~276,08~~
236,81
430-213

Hammer Tischverlängerung
mit Einhebel-Klemmsystem, Breite 150 mm, Länge 400 mm, massiver Grauguss, passend für Hammer Maschinentypen

~~168,98~~
143,99
500-101

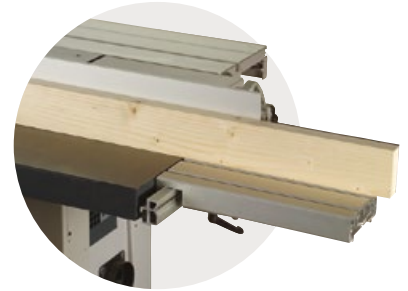

Länge 800 mm, mit Abstützfuß; Höheneinstellung über Teleskopabstützfuß von 510 bis 930 mm

~~279,65~~
242,76
501-129



de.feldershop.com

Gehrungsanschlag mit Gradraster für Tischnuten
für Felder und Hammer Bandsägen,
Hammer HS 950, K2;
Passend für Tischnuten 15x5 mm;
Ink. Anschlaglineal 420 mm;
Verstellbereich: ±75°



~~193,97~~
178,50

423-043

Spann- und Sägesystem-Set

Sicheres und rationelles Schneiden von schrägen, kurzen, schmalen und keilförmigen Werkstücken. Dank Ordnungspaneel zur Wandmontage übersichtlich verstaut und immer griffbereit.

Lieferumfang:

1x Hilfsanschlag schräg, 2x Hilfsanschlag schmal, 2x Schwenkspanner, 1x Ordnungspaneel



01.0.243
Für kappa 550 Formatschiebetisch

725,90

01.0.242
Für Felder „X-Roll“ Formatschiebetisch (Baujahr 2003)

725,90

01.0.244
Für Hammer Serie 3 Formatschiebetische

725,90

Schiebegriff XL

Mit 2 austauschbaren Gummisohlen.
Zum sicheren Führen schmaler Werkstücke
an Tisch- und Formatkreissägemaschinen
sowie Fräsmaschinen.



~~39,51~~
35,22
11.0.011

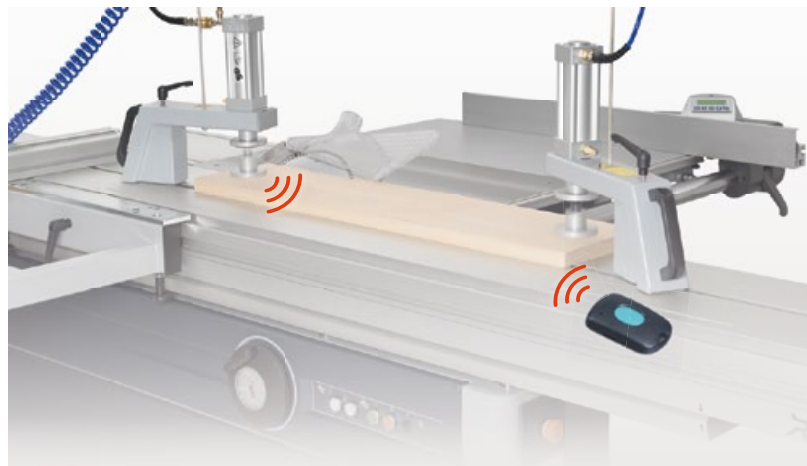

Pneumatischer Niederhalter

Einsetzbar auf allen Formatkreissägen und Fräsmaschinen mit Schiebetisch, Einfaches Nachrüsten dank magnetischer Halterung, Sicherheitszylinder für maximalen Arbeitsschutz, Druckbalkenfunktion bei jeder Schiebetischlänge möglich, Klemmhöhe: 95 mm, Spannkraft: ca. 120 kg bei 6 bar

mit manueller Betätigung

~~753,27~~

697,34

430-139

mit Fernbedienung

~~1.445,85~~

1.281,63

430-140

Zusätzlicher pneumatischer Niederhalter

~~753,27~~

697,34

430-141

Exzenterniederhalter

Exzenterniederhalter M20 ohne Klemmset
Spannhöhe max.: 140 mm, Spanntiefe max.: 300 mm

~~189,21~~

151,13

400-108



Klemmset für „X-Roll“
Schiebetische

45,22

01.0.036

Sofort mitbestellen!



Klemmset für Hammer
Schiebetische

45,22

410-190



Garantierte Qualität bei jedem Präzisionsschnitt, in jedem Format

Lassen Sie sich vom unscheinbaren Äußeren der Felder K 500 nicht täuschen. Die Formatkreissäge ist trotz ihrer Größe ein wahres Kraftpaket.

Mit dem innovativen, schwenkbaren Kreissägeaggregat und einer Präzisions-Doppelaufhängung für exakte Winkel- und Höhenverstellung garantiert die K 500 eine neue Dimension der Effizienz. Im Herzen der Felder K 500 befindet sich das leistungsstarke Kreissägeaggregat und eine Kreissägewelle, die ein Sägeblatt mit bis zu \varnothing 315 mm zulässt. Zehn Jahre Garantie auf den „X-Roll“-Formatschiebetisch, höchste Verarbeitungsgüte und strengste Felder-Produktionsstandards machen diese Formatkreissäge zu einem zuverlässigen Partner für viele Jahre.

Die Vorteile auf einen Blick:

- ✓ Motorleistung bis 7,5 PS möglich bei 104 mm Schnitthöhe
- ✓ Einzigartiges Preis- Leistungsverhältnis
- ✓ Individuelle Ausstattungsmöglichkeiten
- ✓ Schnittlänge = Schiebetisch
- ✓ Transportbreite mit nur 800 Breite möglich
- ✓ Leicht zu bewegen mit Hubwagen (Aussparung am Maschinengehäuse) oder Fahrereinrichtung
- ✓ Massive Rundstangenführung Parallelanschlag
- ✓ Oberschutz komplett zum wegschwenken



K 500 professional Formatkreissäge

- Motorstärke 5,5 PS (4 kW)
- Kreissäge schwenkbar 90–45°
- Schnittbreite 800 mm
- Kreissägeanschlag feineinstellbar
- Formatschiebetisch, Schnittlänge 2050 mm eloxiert
- Auslegertisch 1100 mm
- Auslegertisch-Ablänganschlag 2600 mm

K 500 S Formatkreissäge

- Motorstärke 5,5 PS (4 kW)
- Schnittlänge 2800 mm
- Schnittbreite 800 mm
- Schnitthöhe max. 104 mm
- Kreissäge mit Sägeblattschwenkung 90°–45°
- Elektrisch angetriebener Vorritzer \varnothing 120 mm mit Hauptkreissägeblatt- \varnothing 315 mm
- Formatschiebetisch „X-Roll“, Schnittlänge 2800 mm

8.610,00

6.182,00

9.075,00

7.729,00

Die Maschinenabbildungen enthalten teilweise Sonderausstattungen.
Die jeweilige Maschinenausstattung entnehmen Sie bitte Ihrem Angebot.

Die Formatkreissäge ist
trotz ihrer Größe ein
wahres Kraftpaket.





K 500 S



10 Jahre Garantie auf den Formatschiebetisch mit „X-Roll“ Führungssystem: langlebige und verschleißfreie Präzision.

K 500 S: Durch das eingebaute, elektrisch betriebene Vorritz-Sägeblatt mit $\varnothing 120$ mm werden selbst Schnitte durch Materialien mit sensibler Oberfläche zum Kinderspiel.

Durchführung von Nutarbeiten. Dank abnehmbarem Kreissägeflansch und herausnehmbarer Tischeinlage können Sie speziell von Felder entwickelte Verstellnutwerkzeuge einsetzen.

Der Ablänganschlag 1300 mm für Gehrungsschnitte zwischen $+45^\circ$ und -45° wird werkzeuglos am Alu-Formattisch montiert.

AD 741

Bewährte Qualität, präzise Ergebnisse

**Die Abricht-Dickenhobelmaschine AD 741
überzeugt seit Jahren mit exzellenten Hobelbildern
und konstanter Zuverlässigkeit**

Die Vorteile auf einen Blick:

- ✓ Minimaler Platzbedarf durch optimierten Fügeanschlag
- ✓ Zehntelmillimetergenaue Dickentisch-Einstellung mit Digitalanzeige
- ✓ Motorleistung bis 10 PS möglich
- ✓ Sehr kompakte Bauweise
- ✓ Einzigartiges Preis- Leistungsverhältnis
- ✓ Individuelle Ausstattungsmöglichkeiten
- ✓ Leicht zu bewegen mit Hubwagen (Aussparung am Maschinengehäuse) oder Fahreinrichtung



**Entscheiden Sie sich für
das Original und
profitieren Sie von ...**

- ✓ *einem niedrigeren Stromverbrauch*
- ✓ *20-fache Schneidenstandzeit*
- ✓ *max. Wirtschaftlichkeit & niedrigen Langzeitkosten*
 - ✓ *Sensationell leise*
 - ✓ *Vier Schneidfasen*
- ✓ *Ausrissfreie Hobelergebnisse*
 - ✓ *Großer Spanraum*
 - ✓ *Hauseigene Produktion*



Geringer Platzbedarf – Abrichtanschlag mit Rundwelle Führung.

AD 741 Abricht-Dickenhobelmaschine

- Motorstärke 4 PS (3 kW)
- 2-Messer-Felder-Systemhobelwelle
- Abrichttischlänge 2000 mm
- Hobelbreite 410 mm
- Spanabnahme max. 4 mm

7.599,00

Die Maschinenabbildungen enthalten teilweise Sonderausstattungen.
Die jeweilige Maschinenausstattung entnehmen Sie bitte Ihrem Angebot.



**Einfaches, synchrones
Aufklappen der massiven
Abrichttische**



**AD 531
Abricht-Dickenhobelmaschine**

- Hobelbreite: 310 mm
- Abrichttischlänge: 1500 mm (3500 mm)
- Hobelwelle: Selbststellende Hobelmesser;
Silent-Power® Spiralmesser-Hobelwelle (Option)
- Dickenhöhe: 4–220 mm
- Vorschubgeschwindigkeit: 6 m/min

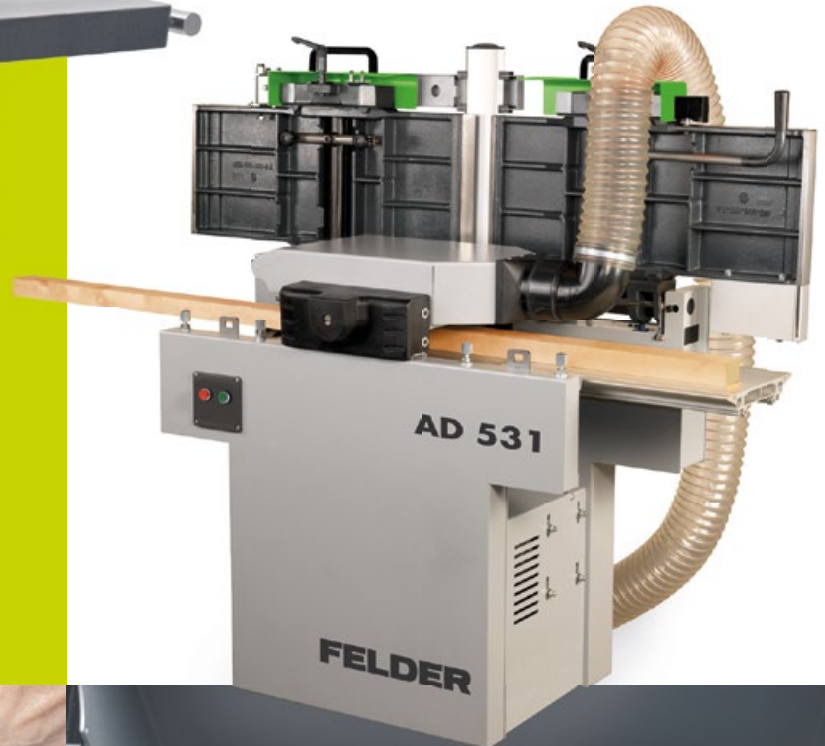

Einfaches, synchrones Aufklappen der massiven Abrichttische, Optionales „Power-Drive“-Paket für elektronische Steuerung.

Die Felder Systemhobelwelle, seit Jahrzehnten ein Garant für perfekte Hobelerggebnisse – Messerwechsel in weniger als zwei Minuten.

2 Druckbalken für perfekte Dickenhobelerggebnisse in der Standardaustattung.

Stufenlose Einstellung der Spanabnahme bis 4 mm.

Felder Tischverlängerungssystem für Dicken- oder Abrichttisch, Arbeitstische schnell und werkzeuglos um bis zu 1000 mm verlängerbar.

Sauberer Arbeitsplatz. Saubere Werkstücke!

mit Stahlhüfterrad
bis zu 400 Liter
Spänevolumen

BIS ZU
12%
BILLIGER



AF 22 Multi Power Line

AF 12	AF 14	AF 16	AF 22 Mobil	AF 22 Stand	AF 22 Wandmontage	AF 22-200
546,²¹	686,63 624,⁷⁵	980,56 862,⁷⁵	1.398,25 1.243,⁵⁵	1.297,10 1.160,²⁵	1.165,01 1.053,¹⁵	1.457,75 1.303,⁰⁵
401-240	.SET-AF14-2	.SET-AF16-2	401-256	401-258	401-257	401-260
401-242 1x 230 V, 50/60 Hz 593,81	.SET-AF14-3 1x 230 V, 50/60 Hz 734,23 672,35	.SET-AF16-1 1x 230 V, 50 Hz 1.028,16 910,35				

Technische Daten	AF 12	AF 14	AF 16	AF 22
Motorspannung	3x 400 V	3x 400 V	3x 400 V	3x 400 V
Motorstärke	2 PS (1,5 kW)	2 PS (1,5 kW)	4 PS (3 kW)	4 PS (3 kW)
Absauganschluss (Ø mm)	120	140 (120/80) Mit Verteiler	160 (140/80) Mit Verteiler	AF 22 Mobil Ø 120/80 mm AF 22 Stand Ø 120/80 mm AF 22 Wandmontage Ø 160 mm AF 22-200 Ø 200 mm (4 PS/3 kW)
Spänevolumen (l)	110	200	200	2x 200
Volumenstrom max. (m³/h)	1350	2350	3000	3100
Unterdruck max. (Pa)		2140	2150	2510
Platzbedarf (L x B mm)	784 x 415	965 x 575	982 x 570	1300 x 580



*Wir planen
Ihre individuelle
Absauglösung*

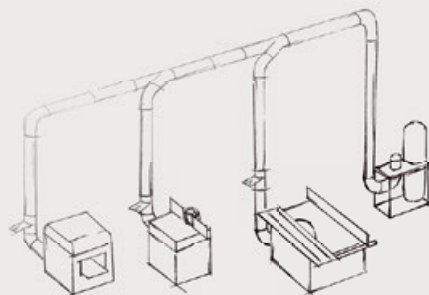

**Spänesack-
Schnellwechsel
in nur 10
Sekunden!**

Spänesäcke, 10 Stk.

Reißfeste Spänesäcke in qualitativ hochwertiger Ausführung, geeignet zur mehrfachen Verwendung.



S01, AF 10, AF 12 650 x 1150 mm (B x H)	17,02 14,04	02.2.013
AF 14, AF 16, AF 20, AF 22 850 x 1300 mm (B x H)	24,40 20,71	02.1.015
RL 125, RL 140, RL 160, RL 200 740 x 630 x 1300 mm (L x B x H)	42,72 34,15	02.0.036
RL 250, RL 300, RL 350 1200 x 500 x 1300 mm (L x B x H)	52,72 42,72	02.0.037

Industrie-Absaugschläuche

Schwer entflammbar nach DIN 4102 B1, Öl- und benzinbeständig, Temperaturbeständigkeit -40 °C bis +100 °C,



BIS ZU **18%** BILLIGER

Robust und langlebig

H/SE Hochleistungsausführung
0,7 mm Wandstärke

02.0.405	Ø 50 mm	24,75 20,35
02.0.408	Ø 80 mm	25,94 21,30
02.0.410	Ø 100 mm	32,13 26,42
02.0.412	Ø 120 mm	35,82 29,27
02.0.414	Ø 140 mm	43,79 35,82
02.0.416	Ø 160 mm	49,39 40,58

Anlaufautomatik

Für 1-8 Maschinen, Verzögerte Nachlaufzeit 10 Sek., Ohne Absperrschieberansteuerung, Wandlerspulen mitbestellen



~~121,38~~
97,58
02.0.340

Wandlerspule für Anlaufautomatik

Anbindung von Maschinen an Anlaufautomatik, Pro Maschine wird eine Wandlerspule benötigt, Für Spannung 3x 400 V/1x 230 V



~~22,85~~
18,21
02.0.346

Patronenstaubfilter mit Abreinigungssystem

Passend für Felder AF 14/16/22/20, Hoher Staubabscheidegrad (Staubklasse M), 13,1 m² Filterfläche, Ø 480 mm, L = 1200 mm

Set ANGEBOT



Set bestehend aus:
02.1.132 + 401-270
~~497,42~~
451,01
.SET-HA16-6

Anlaufautomatik – ideal für Maschine und Zubehör

Anlaufautomatik für Zusatzgeräte mit Zeitverzögerung für Absauggeräte mit Wahlschalter Hand-O-Auto für Absaugung. Über den Umschalter Auto-O-Hand kann die Absaugung (Slave) auch dann in Betrieb genommen werden, wenn die Säge (Master) nicht eingeschaltet ist.

- 3x 400 V, Anschluss Absauggerät, geschalten (4 Sek.) mit dem Start Ihrer Holzbearbeitungsmaschine
- 3x 400 V, Anschluss Holzbearbeitungsmaschine
- 1x 230 V, geschalten (4 Sek.) mit dem Start Ihrer Holzbearbeitungsmaschine
- 1x 230 V, ständig verfügbar

Gesamtleistung (Absaugung + Maschine) max. 7,5 kW
Ausschaltverzögerung ca. 8 sek.

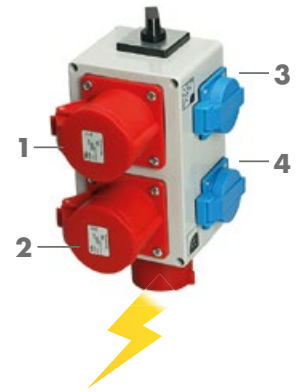

New

~~202,30~~
165,41
501-01-005



Durch die Filterung von Staub und Schadstoffen aus der Werkstatt gewährt der Luftfilter LF 600 und LF 950 erhöhte Sicherheit beim Arbeiten und ein sauberes Arbeitsumfeld.
+ Filterklasse G4 (außen), F6 (innen)
+ Steuerung mittels Fernbedienung

Luftfilter LF 600

- Motorleistung 0,125 PS, 230 V, 50 Hz
- Dimensionen 556 x 481 x 306 mm
- Volumenstrom 600 m³/h, 680 m³/h, 765 m³/h

~~415,31~~
355,81
400-12-033

Luftfilter LF 950

- Motorleistung 0,2 PS, 230 V, 50 Hz
- Dimensionen 810 x 660 x 355 mm
- Volumenstrom 950 m³/h, 1200 m³/h, 1775 m³/h

~~545,02~~
474,81
400-12-034

Für Ihre Gesundheit



Staubfrei, gesund & auf Wunsch mobil

Felder Schleiftisch FST 160

Anfallende Stäube werden optimal erfasst und sofort abgesaugt, große Auflagefläche mit durchgängiger Absaugung, Absauganschluss (links oder rechts montierbar)

- Abmessungen 1660 x 1020 mm (L x B)
- Arbeitsfläche abgesaugt 1530 x 800 mm (L x B)
- Arbeitshöhe einstellbar 726–1026 mm
- Absauganschluss 140 mm
- Benötigter Volumenstrom 1800 m³/h
- Gewicht 120 kg

TIPP

Kombinieren Sie den Schleiftisch mit dem Felder Arbeitstisch FAT 300 und sichern Sie sich so maximalen Benutzerkomfort



20%
BILLIGER

2.076,55

1.660,05

420-250

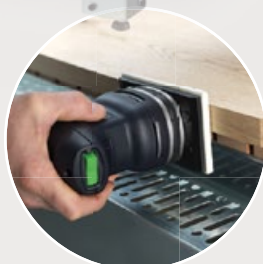

Auflagegeständer jetzt für kurze Zeit zu Aktionspreisen

BIS ZU
22%
BILLIGER



Kombi-Auflagegeständer

Auflagebreite 365/395 mm,
Max. Tragkraft 80 kg,
Höhe einstellbar 730–1200 mm

~~106,62~~

88,30

01.2.021



Rollenauflagegeständer

Auflagebreite 395 mm,
Max. Tragkraft 80 kg,
Höhe einstellbar 700–1150 mm

~~96,87~~

79,73

01.2.023



Rollenauflagegeständer „Schwer“

Auflagebreite 395 mm,
Max. Tragkraft 800 kg,
Höhe einstellbar 580–970 mm

~~139,23~~

108,65

01.2.020



Kugelauflagegeständer

Auflagebreite 365 mm,
Max. Tragkraft 80 kg,
Höhe einstellbar 690–1150 mm

~~101,63~~

84,49

01.2.022

Saubere Luft für gesunde Werkstätten

Performance Line

**JETZT AB
3.190,00**



Absauglösungen für jede Herausforderung

	RL 125	RL 140	RL 160	RL 200
Absauganschluss (Ø mm)	125	140	160	200
Spänevolumen (l)	200	200	2x200	2x200
Volumenstrom max. (m³/h)	1900	2500	3200	4000
Reststaubgehalt (mg/m³)	< 0,1	< 0,1	< 0,1	< 0,1
Platzbedarf (L x B x H mm)	1040 x 898 x 1940	1040 x 898 x 1940	1775 x 898 x 2005	1775 x 898 x 2005



Hammer®



Stationäre, kompakte Tischkreissäge für den anspruchsvollen, kostenbewussten Holzbearbeiter

New

Hammer Kreissäge K2M

- präziser Kreissägetisch aus Maschinenguss
- Schnittbreite: 610–1220 mm
- Schnitthöhe: 80 mm
- Einfacher Blattwechsel
- Kreissägeaggregat schwenkbar 0° bis 45°
- Umfangreiches Zubehörprogramm

EINFÜHRUNGSPREIS

1.426,⁸¹

500-07-201, 1x 230 V, 50 Hz

500-07-205 Erweiterung der Schnittbreite auf 1220 mm

153,51

500-07-206 Nachrüstsatz für Verstellnutwerkzeuge K2M, 50 Hz

44,03

500-07-211 Absaugverteiler Di 100 mm + Da 50 mm auf Da 120 mm

30,70

*Ideal für kleine
Arbeitsräume, aber
hohe Qualitäts- und
Leistungsansprüche!*



Aufgrund der großen Nachfrage aktuelle Lieferzeit ca. 8 bis 12 Wochen.

TIPP: Jetzt Einführungspreis sichern und gleich vorbestellen.

Alle Preise in € inkl. MwSt. GER|EUR.2